



Ámbito de la Comunicación. Inglés.

Bloque 4. Hablar, escuchar, conversar, leer y escribir.

Bloque 5. Análisis y reflexión sobre la lengua.

Bloque 6. Aspectos socioculturales y conciencia sociocultural.

Módulo 2

- I N D I C E -

0. ÍNDICE

I. BLOQUE 4. Hablar, escuchar, conversar, leer y escribir

Tema 1: I can speak English!	1
Tema 2: Winter is my season.....	11
Tareas y Exámenes	25
Soluciones Tareas y Exámenes	32

II.- BLOQUE 5. Análisis y reflexión sobre la lengua.

Tema 3: I like english!	37
Tema 4: I want some food	54
Tareas y Exámenes	67
Soluciones Tareas y Exámenes	74

III.- BLOQUE 6. Aspectos socioculturales y consciencia sociocultural

Tema 5: I´m learning	78
Tema 6: Let´s study harder!.....	107
Tareas y Exámenes	126
Soluciones Tareas y Exámenes	137
Anexos (Orientaciones para el alumno).....	143

Bloque 4. Tema 1

I can speak English!

ÍNDICE

1. There is / There are
2. Capacidades y habilidades. El verbo CAN
3. Vocabulario: Acciones
4. Respuestas a los ejercicios

En este tema veremos cómo decir lo que hay en un lugar determinado. Aprenderemos a decir lo que sabemos o somos capaces de hacer. Finalmente trabajaremos con un conjunto de palabras que nos servirán para expresar acciones cotidianas.

1. There is / There are

En español, para decir que hay algo en un lugar determinado utilizamos el verbo HABER:

- Hay una señora en la puerta
- Hay dos coches en la calle
- Hay cinco lápices en la mesa

En inglés, este verbo solo tiene dos formas: **THERE IS** y **THERE ARE**, siendo su uso muy sencillo. Utilizaremos **THERE IS** cuando hablamos de algo en singular:

- **There is** a pencil on the table
- **There is** a car on the street
- **There is** a girl in the class

RECUERDA que el artículo **a/an** en inglés se utiliza **SÓLO** en singular para indicar que hay na unidad de algo, teniendo que poner “**a**” cuando la siguiente palabra

empiece por consonante y “**an**” cuando la siguiente palabra empiece por vocal:

*There is **a** dog (hay un perro) / There is **an** apple (hay una manzana)*

Si quieres practicar el uso de estos artículos, puedes hacer clic en cualquiera de los siguientes enlaces:

http://www.mansioningles.com/gram01_ej1.htm

http://a4esl.org/q/h/9801/cg-a_an.html

http://a4esl.org/q/h/vt/a_or_an.html

Cuando hablamos de algo en plural, utilizaremos **THERE ARE**:

- **There are** two pencils on the table
- **There are** five cars on the street
- **There are** three girls in the class

Negativa e interrogativa de THERE IS / THERE ARE

¿Recuerdas como hacíamos la forma negativa e interrogativa del verbo “To be”? Si no es así no te preocupes. Aquí tienes un par de enlaces para repasarlo y recordarlo bien, ya que nos va a resultar de vital importancia en los temas que vamos a tratar a lo largo de este año:

<http://www.ompersonal.com.ar/ELEMENTARY/unit1/page2.htm>

<http://www.ompersonal.com.ar/ELEMENTARY/unit1/page3.htm>

Como seguramente recuerdes, (o hayas recordado usando los enlaces de arriba), para construir la forma negativa del verbo “**To be**” teníamos que añadir la partícula negativa NOT detrás. En el caso del verbo haber (There is / There are) es exactamente igual:

FORMA AFIRMATIVA	FORMA NEGATIVA	FORMA NEGATIVA CONTRAÍDA
There is a dog	There is NOT a dog	There ISN'T a dog
There are five cars	There are NOT five cars	There AREN'T five cars
There is a pencil on the table	There is NOT a pencil on the table	There ISN'T a pencil on the table

En cuanto a la forma interrogativa, como recordarás la hacíamos invirtiendo el orden sujeto y verbo (**I am --- Am I?**). En el caso de **there is / there are** se hará de la misma forma, invirtiendo el orden de la estructura:

FORMA AFIRMATIVA	FORMA INTERROGATIVA	RESPUESTAS CORTAS	
There is a dog	IS THERE a dog?	Yes, there is	No, there isn't
There are five cars	ARE THERE five cars?	Yes, there are	No, there aren't
There is a pencil on the table	IS THERE a pencil on the table?	Yes, there is	No, there isn't

Para practicar su pronunciación y realizar algunas actividades sencillas puedes hacer clic en el siguiente enlace:

<http://www.ompersonal.com.ar/ELEMENTARY/unit9/page5.htm>

A continuación vamos a seguir practicando con las expresiones anteriores para ir aprendiéndolas:

Ejercicio 1

1. Utiliza **there is** o **there are** para completar las siguientes frases.

<input type="text"/>	an Italian girl in my class.
<input type="text"/>	a film on TV at half past eight.
<input type="text"/>	three bikes in your street.
<input type="text"/>	a big picture on the wall.
<input type="text"/>	ten tables in the room.
<input type="text"/>	a restaurant in Oxford Street.
<input type="text"/>	two rivers in his town.
<input type="text"/>	a cinema near the theatre.
<input type="text"/>	a cat at the door.

2. Ahora escribe las 3 primeras en forma negativa, las 3 siguientes en negativa contraída y las restantes en forma interrogativa.

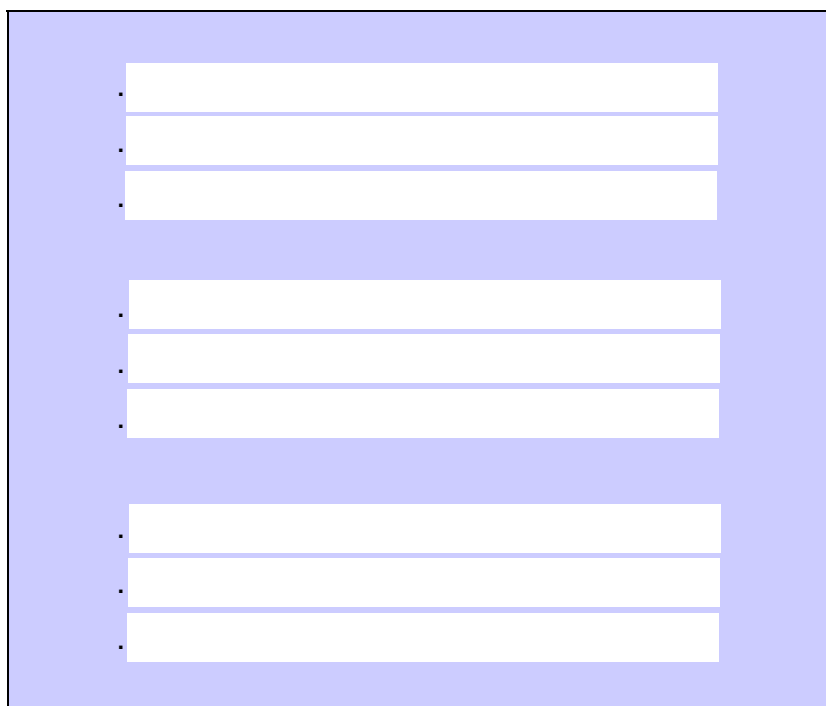

Respuestas

¿Qué tal ha salido?

Ahora vamos a continuar viendo otros contenidos.

2. Capacidades y habilidades. El verbo CAN

¿Cómo hablar de lo que somos capaces de hacer, de lo que hemos aprendido a hacer?

Can (que tiene otros usos, como el de servir para pedir permiso, por ejemplo) es un **verbo modal** y se usa para expresar lo que sabemos hacer (no confundir con *know* que es lo que sabemos porque lo hemos aprendido estudiando, *know* es conocimiento-sabiduría acerca de una cosa, no capacidad de realizar una acción).

VERBOS MODALES

En inglés existe un grupo de verbos llamados modales (o defectivos) con el significado de **poder, deber, querer**. Estos verbos son muy usados en el lenguaje corriente y poseen generalmente sólo el presente y el pasado, presentando una serie de características comunes:

- Su infinitivo NUNCA va precedido de **TO** como en el resto de verbos comunes (to dance, to go, to sleep, to play, etc.).
- En su forma negativa e interrogativa se comportan de la misma forma que el verbo auxiliar to be, que hemos visto recientemente.
- No toman la “s” en la tercera persona del singular del presente (he / she / it)
- Van seguidos de un verbo EN INFINITIVO SIN EL TO :
 - I can **play**
 - I can **swim**
 - He can **sleep**

Can se usa para expresar las **habilidades** que se pueden adquirir a través del aprendizaje, lo que hemos aprendido a hacer, por eso va **seguido de un verbo**, de **una acción**, no de un sustantivo. Veamos los ejemplos:

- I **can** understand German but I **can't** speak it (*yo entiendo alemán pero no lo hablo*)
- She **can** play chess (*ella sabe jugar al ajedrez*)
- I **can** swim but I **can't** fly (*yo puedo nadar pero no puedo volar*)

Por otra parte, para formar la negativa e interrogativa de **can** no utilizamos ningún auxiliar. Como hemos visto en el cuadro de los verbos modales, el verbo **CAN** se comportará en sus formas negativas e interrogativas de la misma forma que el verbo **to be** lo hacía. Por lo tanto, para formar la negativa añadiremos la partícula negativa **NOT**:

FORMA AFIRMATIVA	FORMA NEGATIVA	FORMA NEGATIVA CONTRAÍDA
I can swim	I can not /cannot swim	I can't swim
They can play football	They can not /cannot play football	They can't play football

En cuanto a la forma interrogativa, invertiremos el orden de verbo y sujeto exactamente igual que hacíamos con el verbo to be:

FORMA AFIRMATIVA	FORMA INTERROGATIVA	RESPUESTAS CORTAS	
I can swim	Can I swim?	Yes , I can	No , I can't
They can play football	Can they play football?	Yes , they can	No , they can't
We can swim in the sea	Can we swim in the sea?	Yes , we can	No , we can't

Para practicar la pronunciación y algunos usos de **CAN** puedes hacer clic en los siguientes enlaces:

<http://www.ompersonal.com.ar/ELEMENTARY/unit12/page2.htm>

http://www.aulafacil.com/CursoIngles/Sonido_eng_class42.htm

Para realizar un "listening" sobre una conversación basada en lo que acabamos de aprender haz clic en el siguiente enlace:

<http://www.ompersonal.com.ar/ELEMENTARY/unit12/page3.htm>

Ahora trabajaremos un poco más con el verbo **can**:

Ejercicio 2

1. Completa y responde según corresponda con la forma adecuada de **can**.

People smile when they are sad.

Peter speak two languages.

you play tennis without rackets?

His brother play the piano everyday.

My grandfather ride a horse because he is too old.

you have soup with a fork?

2 .Escribe las oraciones afirmativas en forma interrogativa.

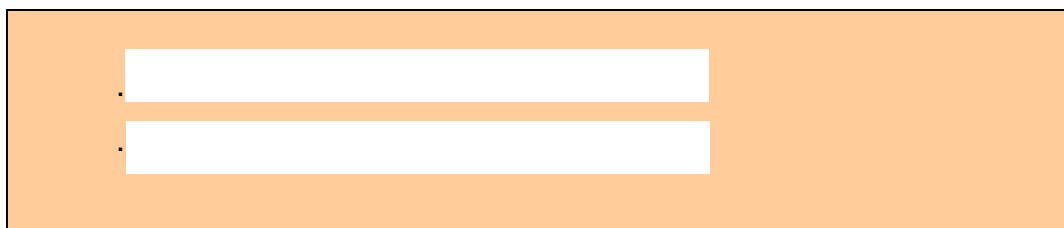

Respuestas

3. Vocabulario: Acciones

Vamos a ver un pequeño video en el que podéis aprender cómo se dicen ciertas acciones en inglés. Os recomendamos verlo varias veces y repetir la pronunciación a medida que vaya saliendo:

http://es.youtube.com/watch?v=h_le-W2DVgE

Para reforzar el aprendizaje de algunas acciones vamos a resolver la siguiente sopa de letras.

Ejercicio 3

Busca y destaca doce acciones que podrás encontrar en esta sopa de letras. Todas ellas aparecen en el vídeo anterior y como pista te damos el nombre de doce objetos muy relacionados con cada una de las acciones:

bed	snow	song	door	disco	mountain
car	restaurant	shop	book	glass	kitchen

A	B	F	D	R	I	V	E	N	N
N	U	V	T	W	E	N	T	Y	H
I	Y	R	F	C	L	I	M	B	C
N	F	D	U	O	T	R	I	I	E
E	R	R	E	O	D	A	N	C	E
A	E	I	G	K	J	P	U	L	L
E	A	N	T	W	E	L	V	E	Y
A	D	K	Q	U	E	S	I	N	G
T	E	V	D	H	A	D	G	H	J
N	S	K	I	H	S	L	E	E	P

Respuestas

Ahora puedes realizar las preguntas de la autoevaluación de este tema.

4. Respuestas a los ejercicios

4.1 Respuesta al ejercicio 1

1. Utiliza *there is* o *there are* para completar las siguientes frases.

There is an Italian girl in my class.

There is a film on TV at half past eight.

There are three bikes in your street.

There is a big picture on the wall.

There are ten tables in the room.

There is a restaurant in Oxford Street.

There are two rivers in his town.

There is a cinema near the theatre.

There is a cat at the door.

2. Ahora escribe las 3 primeras en forma negativa, las 3 siguientes en negativa contraída y las restantes en forma interrogativa.

There is not an Italian girl in my class.

There is not a film on TV at half past eight.

There are not three bikes in your street.

There isn't a big picture on the wall.

There aren't ten tables in the room.

There isn't a restaurant in Oxford Street.

Are there two rivers in his town?

Is there a cinema near the theatre?

Is there a cat at the door?

[volver](#)

4.2 Respuesta al ejercicio 2

1. Completa y responde según corresponda con la forma adecuada de *can*.

People **can not/cannot** smile when they are sad.

Peter **can** speak two languages.

Can you play tennis without rackets? **No, I can't.**

His brother **can** play the piano everyday.

My grandfather **can not/cannot** ride a horse because he is too old.

Can you have soup with a fork? **No, I can't.**

2. Escribe las oraciones afirmativas del apartado anterior en forma interrogativa.

Can Peter speak two languages?

Can his brother play the piano everyday?

[volver](#)

4.3 Respuesta al ejercicio 3

A	B	F	D R I V E				Ñ	Ñ	
N	U	V	T	W	E	N	T	Y	H
I	Y	R	F	C	C L I M B				
N	F	D	U	O	T	R	I	I	E
E	R	R	E	O	D A N C E				
A	E	I	G	K	J	P U L L			
E	A	N	T	W	E	L	V	E	Y
A	D	K	Q	U	E	S I N G			
T	E	V	D	H	A	D	G	H	J
N	S K I			H	S L E E P				

[volver](#)

Bloque 4. Tema 2

Winter is my season

ÍNDICE

1. Los adjetivos posesivos
2. Vocabulario
 - 2.1. Meses del año
 - 2.2. Fechas
 - 2.3. Estaciones (Seasons)
 - 2.4. Weather vocabulary
3. Respuestas a los ejercicios

En este tema veremos cómo indicar que algo pertenece a alguien, aprenderemos vocabulario relacionado con el calendario, y terminaremos trabajando con algunas palabras que nos servirán para referirnos al tiempo atmosférico.

1. Los adjetivos posesivos

Pronombres personales	Adjetivos Posesivos	Traducción
I	My	Mi – Mis
You	Your	Tu –Tus
He	His	Su – Sus (él)
She	Her	Su – Sus (ella)
It	Its	Su – Sus (Objeto o animal)
We	Our	Nuestro/a – Nuestros/as
You	Your	Vuestro/a – Vuestros/as
They	Their	Sus (ellos/ellas)

Los adjetivos posesivos son aquellos adjetivos que completan el significado del nombre al que se refieren indicando posesión (que algo pertenece a alguien):

Este es **mi** coche

Aquella es **nuestra** amiga

Por supuesto, los adjetivos posesivos al completar el significado de un nombre deben ir siempre acompañándolo. En inglés, los adjetivos posesivos siempre irán delante del nombre al que acompañan:

My hands - Mis manos **His** father - Su padre **Her** car - Su coche

Your turn - Tu turno **Our** house - Nuestra casa **Their** cat - Su gato

A diferencia de nuestro idioma, los adjetivos posesivos en inglés hacen referencia al poseedor y no a la cosa poseída, y suelen usarse con mucha frecuencia para hablar de partes del cuerpo, prendas de vestir y objetos personales:

*She has got a small scar **on her face** - Tiene una pequeña cicatriz **en la cara***

*He always has **his hands** in **his pockets** - Siempre está con **las manos** en **los bolsillos***

*How often do you clean **your teeth**? -¿Con qué frecuencia te limpias **los dientes**?*

¡OJO! No confundas el adjetivo posesivo its (su/sus de cosa o animal) con la forma contraída it's (it is) del verbo to be:

*Oxford is famous for **its** university - I like Oxford. **It's** a nice city.*

*(Oxford es famosa por **su** Universidad) - Me gusta Oxford. **Es** una ciudad agradable.*

Antes de continuar, es importante que recordemos el uso del genitivo sajón para indicar posesión:

GENITIVO SAJON

En inglés, podemos expresar la posesión de estas maneras:

1. Mediante la preposición **of**, (de), que se usa normalmente cuando el poseedor no es una persona:

*The window **of** the house / La ventana de la casa*

2. Cuando el poseedor es una persona, se emplea una forma particular, que se conoce como genitivo sajón (por su origen). Al nombre del poseedor, se añade un apóstrofo y una s (**'s**) y figura en la frase delante del nombre de la cosa poseída:

My brother's car / El coche de mi hermano

John's dog / El perro de John

También se emplea con nombres de animales, nombres de países, ciertas expresiones de tiempo, espacio, distancia, peso, etc.

The cat's ears / Las orejas del gato

France's cities / Las ciudades de Francia

Yesterday's meeting / La reunión de ayer

A mile's walk / Un paseo de una milla

REGLAS DE LA 'S DEL GENITIVO SAJÓN

1. Cuando el poseedor es sólo uno, el orden de la frase es:

Poseedor + Apóstrofo + S + La cosa poseída

Paul's heart / El corazón de Pablo

Cuando el nombre termina en s, se añade otra s

Charles's car / El coche de Carlos

2. Si los poseedores son varios, el orden de la frase es:

Los poseedores (plural) + Apóstrofo + La cosa poseída

My brothers' clock / *El reloj de mis hermanos*

(Cuando el nombre en plural no termina en s se aplica la misma norma que para un solo poseedor):

The women's books / *Los libros de las mujeres*

Cuando detallamos nombrando a los distintos poseedores, solamente el último refiere el genitivo:

That is John, Jim and Paul's flat / *Ese es el piso de John, Jim y Paul*

¡OJO! Fíjate en la diferencia:

John and Ann's cars / *Los coches son de ambos*

John's and Ann's cars / *Cada uno tiene su propio coche*

*Para seguir practicando lo que acabamos de ver os recomendamos que utilicéis los siguientes **enlaces**:*

Aquí podéis practicar la pronunciación de los adjetivos posesivos y realizar un par de actividades muy útiles.

<http://www.ompersonal.com.ar/ELEMENTARY/unit1/page1.htm>

Canción para que podáis ver la pronunciación y el uso de los adjetivos posesivos.

<http://www.learn-english-online.org/Lesson27/Course/Lesson27.htm>

Un par de enlaces con algunos ejercicios extra para que reforcéis lo que acabáis de aprender.

http://www.mansioningles.com/gram18_ej1.htm

<http://www.learn-english-online.org/Lesson27/TestIt/PossessiveAdjectives.htm>

Vamos a trabajar más con estos adjetivos realizando otra actividad:

Ejercicio 1

1. Completa las siguientes expresiones con el adjetivo posesivo que corresponda:

I have got a car. This is car.
He has got new shoes. These are shoes.
The dog has got a bone. That is bone.
We have got two children. Those are children.
You have got a pencil. This is pencil.
She has got a red skirt. That is skirt.
Peter and Tim have got a computer. This is computer.

Respuestas

Una vez vistos los adjetivos posesivos pasaremos al contenido siguiente.

2. Vocabulario

2.1. Meses del año

Inglés	Español
January	Enero
February	Febrero
March	Marzo
April	Abril
May	Mayo
June	Junio
July	Julio
August	Agosto

September	Septiembre
October	Octubre
November	Noviembre
December	Diciembre

Hacer clic aquí para ver un video y escuchar la pronunciación.
http://www.youtube.com/watch?v=8ZlckJs9_Ks&feature=related

Vamos a fijar más estas palabras con la siguiente actividad:

Ejercicio 2

1. Termina de escribir los nombres de los meses.

		N					
J							
			T				
			C				
		T					
	P						
		C					
			U				
		Y					
	O						
		N					

Respuestas

2.2. Fechas

A diferencia de nuestro idioma, en inglés utilizamos los números ordinales, que veremos más en profundidad en temas posteriores, para expresar las fechas (first, second, third,...).

Puedes hacer clic en los siguientes enlaces para conocerlos brevemente y practicar con ellos:

<http://www.learn-english-online.org/Lesson22/Course/Lesson22.htm>

<http://www.english-zone.com/grammar/numbers2.html>

The 2nd of June / El 2 de junio

The 1st of October / El 1 de octubre

Fíjate también que en inglés los meses y los días de la semana siempre van con mayúscula. Otro detalle a tener en cuenta es que cuando queremos referirnos a un día concreto utilizaremos la preposición **on**, mientras que si lo que queremos es hacer referencia a un mes o un año concreto utilizaremos la preposición **in**:

*You came to Spain **on** the 20th of October*

*You came **in** April*

*You came **in** 1984*

Normalmente, las fechas se escriben en el siguiente orden: mes / día / año

June, 20th 1997 / 20 de junio de 1997

March, 3rd 2001 / 3 de marzo de 2001

Aunque podemos omitir las letras de orden (-st, -nd, -rd, -th)

September 2, 1999 / 2 de septiembre de 1999

Ahora vamos a practicar más la escritura de las fechas.

Ejercicio 3

1. Investiga en internet (Wikipedia) y escribe la fecha de nacimiento de los siguientes personajes:

Martti Oiva Kalevi Ahtisaari, Premio Nobel de la Paz en 2008.

Harald zur Hausen, Premio Nobel de medicina en 2008

Françoise Barré-Sinoussi, Premio Nobel de medicina 2008

Luc Montagnier, Premio Nobel de medicina 2008

Jean-Marie Gustave Le Clézio, Premio Nobel de Literatura 2008

Respuestas

2.3. Estaciones (Seasons)

Inglés	Español
Spring	Primavera
Summer	Verano
Autumn	Otoño
Winter	Invierno

Haz clic para escuchar la pronunciación:

<http://www.youtube.com/watch?v=m3BQrWB6Xi8&feature=related>

Antes de pasar al siguiente contenido haremos una actividad más con los nombres de las estaciones.

Ejercicio 4

1. Completa las frases y resuelve el siguiente crucigrama:

1. In _____ you can see flowers

2. The leaves of the trees fall in _____.

3. The three warmest months are _____.

4. The three coldest months are _____.

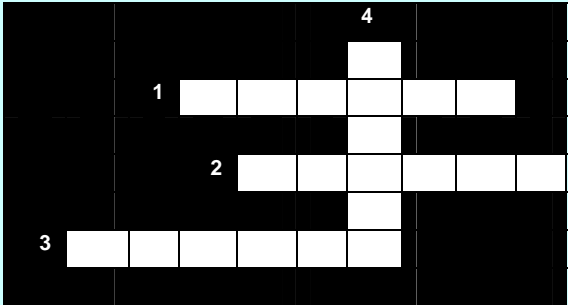

Respuestas

2.4. Weather vocabulary

Inglés	Español
Sunny	Soleado
Cloudy	Nublado
Clear	Despejado
Rainy	Lluvioso
Windy	Con viento
Snowy	Nevado
Hot	Calor
Cold	Frío

It's sunny in Madrid - Hace sol en Madrid

It's rainy in London - Llueve en Londres

Para terminar los contenidos del tema realiza el siguiente ejercicio sobre el tiempo atmosférico.

Ejercicio 5

1. Completa estas oraciones usando el término más adecuado:

- When it is you can see the sun.
- When it is people wear a coat.
- When it is you can't see the sun.
- When it is you wear sunglasses.
- When it is people need a raincoat.
- When it is you need to hold your hat.
- When it is the countryside is white.
- When it is people wear light clothes.

Respuestas

Ahora puedes realizar las preguntas de la autoevaluación de este tema.

3. Respuestas a los ejercicios

3.1 Respuesta al ejercicio 1

1. Completa las siguientes expresiones con el adjetivo posesivo que corresponda:

I have got a car. This is car.

He has got new shoes. These are shoes.

The dog has got a bone. That is bone.

We have got two children. Those are children.

You have got a pencil. This is pencil.

She has got a red skirt. That is skirt.

Peter and Tim have got a computer. This is computer.

[volver](#)

3.2 Respuesta al ejercicio 2

J	A	N	U	A	R	Y		
J	U	L	Y					
S	E	P	T	E	M	B	E	R
M	A	R	C	H				
O	C	T	O	B	E	R		
A	P	R	I	L				
D	E	C	E	M	B	E	R	
F	E	B	R	U	A	R	Y	
M	A	Y						
N	O	V	E	M	B	E	R	
J	U	N	E					

[volver](#)

3.3 Respuesta al ejercicio 3

1. Investiga en internet (Wikipedia) y escribe la fecha de nacimiento de los siguientes personajes:

Martti Oiva Kalevi Ahtisaari, Premio Nobel de la Paz en 2008.

June, 23rd 1937

Harald zur Hausen, Premio Nobel de medicina en 2008

March, 11th 1936

Françoise Barré-Sinoussi, Premio Nobel de medicina 2008

July, 30th 1947

Luc Montagnier, Premio Nobel de medicina 2008

August, 18th 1932

Jean-Marie Gustave Le Clézio, Premio Nobel de Literatura 2008

April, 13th 1940

[volver](#)

3.4 Respuesta al ejercicio 4

1. In **spring** you can see flowers everywhere.
2. The leaves of the trees fall in **autumn**.
3. The three warmest months are **summer**.
4. The three coldest months are **winter**.

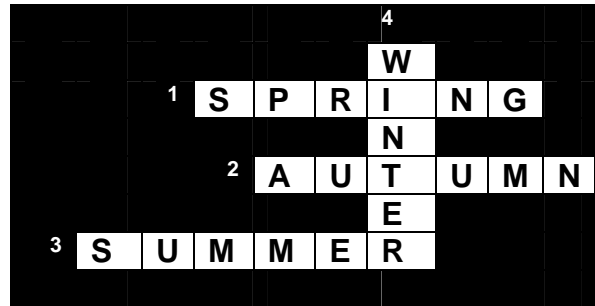

[volver](#)

3.5 Respuesta al ejercicio 5

1. Completa estas oraciones usando el término más adecuado:

- When it is you can see the sun.
- When it is people wear a coat.
- When it is you can't see the sun.
- When it is you wear sunglasses.
- When it is people need a raincoat.
- When it is you need to hold your hat.
- When it is the countryside is white.
- When it is people wear light clothes.

[volver](#)

Ámbito de la comunicación. Inglés. Bloque 4.

Tareas y Exámenes

ÍNDICE

- 1. Autoevaluaciones
 - 1.1. Autoevaluación Bloque 4 Tema 1
 - 1.2. Autoevaluación Bloque 4 Tema 2
- 2. Tareas
 - 2.1. Tarea Bloque 4 Tema 1
 - 2.2. Tarea Bloque 4 Tema 2

1. Autoevaluaciones

1.1. Autoevaluación Bloque 4 Tema 1

1- Completa las siguientes oraciones con **THERE IS / THERE ARE** según corresponda:

- _____ a table in the garden.
- _____ ten bottles on the table.
- _____ four million birds in the sky.
- _____ an apple on the tree.

2- Indica si las siguientes oraciones son correctas o incorrectas según su estructura:

	correcta	incorrecta
• There is five apples on the table.		
• There are five cars on the street.		
• There is a hospital in the city.		
• There are a book in the library.		
• There is two boats in the sea.		

3- Completa las siguientes oraciones con la forma de “There ...” según corresponda:

- _____ an airport in Campo de Criptana.
- _____ a pencil in the car?
- _____ big hotels in the village.
- _____ a castle in Transylvania?
- _____ seven days in a week, but _____ forty days in a month.

4- Indica si las siguientes oraciones son verdaderas o falsas según la fotografía:



- There is a swimming pool in the hotel.
- There aren't two chairs in the picture.
- Are there any trees in the hotel? No , there aren't.
- There is a bottle on the table.
- Are there two sunshades in the picture? Yes, there are.

Verdadera	Falsa

5- Completa las siguientes oraciones con la forma del verbo CAN que sea oportuna:

- She _____ (can't /can) run today because she's tired, so she _____ (can't / can) play football.

- _____ (Can / can't) I go to the toilet, please? Yes , _____ (you can / I can / you can't / I can't).
- They hate horses so they _____ (can / can't) ride a horse.
- _____ (Can he / He can / Can I / can he) go out? No , he is ill.
- Maria _____ (can/can't) sleep very well because she is not tired.

6- Completa estas frases usando can o can't + uno de estos verbos:

Go/ Find / Hear / See / Speak

- I'm sorry but we _____ to your party next Sunday.
- I like this hotel room. You _____ the beach from the window.
- You are speaking very quietly. I _____ you.
- Have you seen my bag? I _____ it.
- Maria got the job because she _____ five languages.

7- Empareja cada palabra con su significado correspondiente:

- Ask →
- Buy →
- Clean →
- Cook →
- Dance →
- Drink →

[comprar] [beber] [bailar] [preguntar] [limpiar] [cocinar]

8- Empareja cada palabra con su significado correspondiente:

- Drive →
- Eat →
- Help →
- Listen →
- Paint →
- Read →

[pintar] [ayudar] [conducir] [comer] [leer] [escuchar]

9- Empareja cada palabra con su significado correspondiente

- Run →
- Sit →
- Sleep →
- Smile →
- Swim →
- Think →

[pensar] [correr] [sonreír] [nadar] [sentarse] [dormir]

1.2. Autoevaluación Bloque 4 Tema 2

1- Lee el siguiente diálogo y contesta las preguntas:

MUM: Boys, your room is untidy. Let's clean it. Whose is this book?

MARK: This is not my book. My book is red.

ANN: This is my book. Sorry mum!

MUM: Well... let's see...whose are those shoes?

MARK: Mum, those are her shoes.

ANN: No, my shoes are blue. Those are his shoes.

MARK: No, my shoes are green. Whose are those shoes?

JULIET: Those are my shoes mum.

MUM: Ok, Juliet. You're just in time to clean the room. Whose is this necklace?

JULIET: I think this is Toby's.

MARK: Yes! This is its necklace.

MUM: Well, whose is this bag?

MARK: Mum, this is your bag.

MUM: Ok, the room is now clean. You can go out with your friends.

CHILDREN: Thanks mum!

Whose is the red book? [MARK'S / ANN'S / TOBY'S / JULIET'S / MUM'S]

Whose are the shoes? [MARK'S / ANN'S / TOBY'S / JULIET'S / MUM'S]

Whose is the necklace? [MARK'S / ANN'S / TOBY'S / JULIET'S / MUM'S]

Whose is the bag? [MARK'S / ANN'S / TOBY'S / JULIET'S / MUM'S]

2- Completa las siguientes frases con el adjetivo posesivo que corresponda:

- I'm going to wash _____ hands.
- They live with _____ parents.
- Please, give me _____ phone number.
- Do you like _____ job?
- I know Mr. Smith but I don't know _____ wife.
- Maria loves football. It's _____ favourite sport.
- This is an interesting book. _____ pages are full of secrets.

3- Completa las siguientes oraciones usando los adjetivos posesivos y una de las palabras siguientes:

Coat / Homework / House / Husband / Job / Key / Name

- Jim doesn't enjoy _____ . It's not very interesting.
- I can't open the door. I haven't got _____ .
- Sally is married. _____ works in a bank.
- It's very cold today. Put on _____ when you go out.
- "What are the children doing?" "They're doing _____ .
- "Do you know that man?" "Yes, but I don't know _____ .
- We live in Barton Street. _____ is at the end on the left.

4. Indica si las siguientes fechas están escritas de forma correcta o incorrecta y señala en qué estación tienen lugar:

- The 2nd of July →
- The eleven of November →
- The 11th of January →
- August, the eleven →
- The 5th of May →

2. Tareas

2.1. Tarea Bloque 4 Tema 1



1. Realiza una descripción de lo que hay en la siguiente habitación utilizando la estructura **There is / There are** que acabamos de aprender.

2. Utiliza el verbo **CAN** para hablar sobre lo que puedes o no puedes hacer. Escribe al menos 5 oraciones indicando acciones que puedes hacer y otras 5 oraciones con acciones que no puedes hacer

2.2. Tarea Bloque 4 Tema 2

Traduce las siguientes oraciones al inglés. Busca el vocabulario que no conozcas en el diccionario.

1. Este es mi coche y ese es el tuyo.
2. Nuestra casa es muy grande.
3. Mi perro se llama Toby.
4. Sus amigos vienen a verla por la mañana.
5. Tu camisa es azul.
6. Mi cumpleaños es el 20 de agosto.
7. Mi estación favorita es el verano.
8. Hace frío en invierno.
9. Hace viento en Ciudad Real.

Ámbito de la comunicación. Inglés. Bloque 4. Soluciones Tareas y Exámenes

ÍNDICE

- 1. Soluciones Autoevaluaciones
 - 1.1. Soluciones Autoevaluación Bloque 4 Tema 1
 - 1.2. Soluciones Autoevaluación Bloque 4 Tema 2

1. Soluciones Autoevaluaciones

1.1. Soluciones Autoevaluación Bloque 4 Tema 1

1- Completa las siguientes oraciones con THERE IS / THERE ARE según corresponda:

- **There is** a table in the garden.
- **There are** ten bottles on the table.
- **There are** four million birds in the sky.
- **There is** an apple on the tree.

2- Indica si las siguientes oraciones son correctas o incorrectas según su estructura:

- There is five apples on the table.
- There are five cars on the street.
- There is a hospital in the city.
- There are a book in the library.
- There is two boats in the sea.

correcta	incorrecta
X	
	X
	X
X	
X	

3- Completa las siguientes oraciones con la forma de “There ...” según corresponda:

- **There isn't** an airport in Campo de Criptana.
- **Is there** a pencil in the car?
- **There aren't** big hotels in the village.
- **Is there** a castle in Transylvania?
- **There are** seven days in a week, but **there aren't** forty days in a month.

4- Indica si las siguientes oraciones son verdaderas o falsas según la fotografía:



- There is a swimming pool in the hotel.
- There aren't two chairs in the picture.
- Are there any trees in the hotel? No , there aren't.
- There is a bottle on the table.
- Are there two sunshades in the picture? Yes, there are.

Verdadera	Falsa
X	
X	
	X
	X
X	

5- Completa las siguientes oraciones con la forma del verbo CAN que sea oportuna:

- She _____ (**can't*** /**can**) run today because she's tired, so she _____ (**can't*** / **can**) play football.

- _____ (Can* / can't) I go to the toilet, please? Yes , _____ (you can* / I can / you can't / I can't).
- They hate horses so they _____ (can / can't*) ride a horse.
- _____ (Can he / He can / Can I / can he*) go out? No , he is ill.
- Maria _____ (can/can't*) sleep very well because she is not tired.

6- Completa estas frases usando can o can't + uno de estos verbos:

Go/ Find / Hear / See / Speak

- I'm sorry but we **can't come** to your party next Sunday.
- I like this hotel room. You **can see** the beach from the window.
- You are speaking very quietly. I **can't hear** you.
- Have you seen my bag? I **can't find** it.
- Maria got the job because she **can speak** five languages.

7- Empareja cada palabra con su significado correspondiente:

- Ask → **preguntar**
- Buy → **comprar**
- Clean → **limpiar**
- Cook → **cocinar**
- Dance → **bailar**
- Drink → **beber**

[comprar] [beber] [bailar] [preguntar] [limpiar] [cocinar]

8- Empareja cada palabra con su significado correspondiente:

- Drive → **conducir**
- Eat → **comer**
- Help → **ayudar**
- Listen → **escuchar**
- Paint → **pintar**
- Read → **leer**

[pintar] [ayudar] [conducir] [comer] [leer] [escuchar]

9- Empareja cada palabra con su significado correspondiente

- Run → correr
- Sit → sentarse
- Sleep → dormir
- Smile → sonreír
- Swim → nadar
- Think → pensar

[pensar] [correr] [sonreír] [nadar] [sentarse] [dormir]

1.2. Soluciones Autoevaluación Bloque 4 Tema 2

1- Lee el siguiente diálogo y contesta las preguntas:

MUM: Boys, your room is untidy. Let's clean it. Whose is this book?

MARK: This is not my book. My book is red.

ANN: This is my book. Sorry mum!

MUM: Well... let's see...whose are those shoes?

MARK: Mum, those are her shoes.

ANN: No, my shoes are blue. Those are his shoes.

MARK: No, my shoes are green. Whose are those shoes?

JULIET: Those are my shoes mum.

MUM: Ok, Juliet. You're just in time to clean the room. Whose is this necklace?

JULIET: I think this is Toby's.

MARK: Yes! This is its necklace.

MUM: Well, whose is this bag?

MARK: Mum, this is your bag.

MUM: Ok, the room is now clean. You can go out with your friends.

CHILDREN: Thanks mum!

Whose is the red book? [MARK'S / ANN'S* / TOBY'S / JULIET'S / MUM'S]

Whose are the shoes? [MARK'S / ANN'S / TOBY'S / JULIET'S* / MUM'S]

Whose is the necklace? [MARK'S / ANN'S / TOBY'S* / JULIET'S / MUM'S]

Whose is the bag? [MARK'S / ANN'S / TOBY'S / JULIET'S / MUM'S*]

2- Completa las siguientes frases con el adjetivo posesivo que corresponda:

- I'm going to wash **My** hands
- They live with **their** parents
- Please, give me **your** phone number
- Do you like **your** job?
- I know Mr. Smith but I don't know **his** wife
- Maria loves football. It's **her** favourite sport
- This is an interesting book. **Its** pages are full of secrets

3- Completa las siguientes oraciones usando los adjetivos posesivos y una de las palabras siguientes:

Coat / Homework / House / Husband / Job / Key / Name

- Jim doesn't enjoy **his job**. It's not very interesting
- I can't open the door. I haven't got **its key**
- Sally is married. **Her husband** works in a bank
- It's very cold today. Put on **your coat** when you go out
- "What are the children doing?" "They're doing **their homework**"
- "Do you know that man?" "Yes, but I don't know **his name**"
- We live in Barton Street. **Our house** is at the end on the left

4. Indica si las siguientes fechas están escritas de forma correcta o incorrecta y señala en qué estación tienen lugar:

- The 2nd of July **CORRECTO SUMMER**
- The eleven of november **INCORRECTO AUTUMN --- número cardinal---**
- The 11th of January **CORRECTO WINTER**
- August the eleven **INCORRECTO SUMMER – orden y número cardinal—**
- The 5th of May **CORRECTO SPRING**

Bloque 5. Tema 3

I like English!

ÍNDICE

1. Presente simple
2. Adverbios de frecuencia
3. Verbo "LIKE"
4. Vocabulario: Adjetivos
5. Respuestas a los ejercicios

En este tema veremos cómo expresar acciones que suceden o se realizan habitualmente, y algunas palabras que se utilizan a menudo en este tipo de expresiones. Aprenderemos también a manifestar nuestros gustos. Por último conoceremos algunas palabras que nos servirán para describir cosas y personas.

1. Presente simple

El presente simple es la forma verbal que usaremos para expresar acciones que ocurren con frecuencia o bien que tienen lugar en la actualidad. Además, también usaremos el presente simple para componer oraciones que son verdaderas:

I go to school at 9 – Me voy a la escuela a las 9 (normalmente)

They live in Madrid – Ellos viven en Madrid (actualmente)

He likes cookies – A él le gustan las galletas (sabemos que le gustan, es verdadero)

FORMA AFIRMATIVA

La forma **afirmativa** del presente simple siempre va a seguir el mismo esquema:

SUJETO + VERBO PRINCIPAL

(acabado en **-S** o **-ES** en las 3ª personas del singular)

Veamos algunos ejemplos con los verbos **work** y **go**:

SUJETO	VERBO PRINCIPAL	TRADUCCIÓN
I	work	Yo trabajo
You	work	Tu trabajas
He	works	Él trabaja
She	works	Ella trabaja
It	works	Ello trabaja (referido a una cosa o animal)
We	work	Nosotros/as trabajamos
You	work	Vosotros/as trabajáis
They	work	Ellos/as trabajan

SUJETO	VERBO PRINCIPAL	TRADUCCIÓN
I	go	Yo voy
You	go	Tu vas
He	goes	Él va
She	goes	Ella va
It	goes	Ello va (referido a una cosa o animal)
We	go	Nosotros/as vamos
You	go	Vosotros/as vais
They	go	Ellos/as van

Como has podido comprobar, en todos los ejemplos se añade **-S** ó **-ES** a las terceras personas del singular. Si el verbo acaba en **-y** precedida de consonante, las terceras personas se formarían eliminando la “y” y sustituyéndola por **-ies**:

*I **study** maths – He **studies** maths*

“Sin embargo, si la “y” va precedida de una vocal solo añadiremos “-s”:

Play – Plays

Por último, si el verbo acaba en “-o”, o bien en “s, -ss, -sh, -ch, -x” se le añade “-es”:

Go – Goes Miss – Misses

FORMA NEGATIVA

Para realizar la forma negativa necesitaremos, además de lo visto en el párrafo anterior, usar un verbo auxiliar (do). Previamente ya hemos trabajado con estos verbos llamados auxiliares, que como recordarás son los siguientes:

To be (ser , estar)	To have (haber, tener)	To do (hacer)
----------------------------	-------------------------------	----------------------

Para construir oraciones en forma negativa de presente simple **SIEMPRE** vamos a utilizar el verbo auxiliar do (excepto con “to be” y con los verbos modales). En este caso particular, al actuar como auxiliar, no se traducirá. Además, al actuar el verbo **do** como auxiliar, se le añadirá –ES en las terceras personas del singular.

*He **does** not like – A él no le gusta*

Además del verbo auxiliar **do**, también necesitaremos utilizar la partícula negativa **not**, quedando el esquema de las formas negativas como se muestra a continuación:

SUJETO + VERBO AUXILIAR + NOT + VERBO PRINCIPAL					
(acabado en -ES en las 3ª personas del singular)					

SUJETO	VERBO AUXILIAR	NOT	VERBO PRINCIPAL	FORMA CONTRAÍDA	TRADUCCIÓN
I	do	not	work	I don't work	Yo no trabajo
You	do	not	work	You don't work	Tu no trabajas
He	does	not	work	He doesn't work	Él no trabaja

She	does	not	work	She doesn't work	Ella no trabaja
It	does	not	work	It doesn't work	Ello no trabaja (referido a una cosa o animal)
We	do	not	work	We don't work	Nosotros/as no trabajamos
You	do	not	work	You don't work	Vosotros/as no trabajáis
They	do	not	work	They don't work	Ellos/as no trabajan

SUJETO	VERBO AUXILIAR	NOT	VERBO PRINCIPAL	FORMA CONTRAIDA	TRADUCCIÓN
I	do	not	play	I don't play	Yo no juego
You	do	not	play	You don't play	Tu no juegas
He	does	not	play	He doesn't play	Él no juega
She	does	not	play	She doesn't play	Ella no juega
It	does	not	play	It doesn't play	Ello no juega (referido a una cosa o animal)
We	do	not	play	We don't play	Nosotros/as no jugamos
You	do	not	play	You don't play	Vosotros/as no jugáis
They	do	not	play	They don't play	Ellos/as no juegan

FORMA INTERROGATIVA

Al igual que con la forma negativa, en este caso también utilizaremos el verbo auxiliar **do**, aunque ahora y por razones obvias no emplearemos la partícula negativa **not**.

En el caso particular de las formas interrogativas, se producirá un intercambio de posiciones entre el sujeto y el verbo auxiliar con respecto a las formas negativas. Es decir, primero pondremos el verbo auxiliar y a continuación el sujeto. El esquema resultante será el siguiente:

VERBO AUXILIAR + SUJETO + VERBO PRINCIPAL + ?

(acabado en **-ES** en las 3ª personas del sing)

Como puedes comprobar, a la hora de realizar oraciones interrogativas en inglés solamente usaremos un signo de interrogación, que se sitúa al final de la oración.

VERBO AUXILIAR	SUJETO	VERBO PRINCIPAL	TRADUCCIÓN
Do	I	work?	¿Trabajo?
Do	you	work?	¿Trabajas?
Does	he	work?	¿Trabaja?
Does	she	work?	¿Trabaja?
Does	it	work?	¿Trabaja?
Do	we	work?	¿Trabajamos?
Do	you	work?	¿Trabajáis?
Do	they	work?	¿Trabajan?

VERBO AUXILIAR	SUJETO	VERBO PRINCIPAL	TRADUCCIÓN
Do	I	play?	¿Juego?
Do	you	play?	¿Juegas?
Does	he	play?	¿Juega?
Does	she	play?	¿Juega?
Does	it	play?	¿Juega?
Do	we	play?	¿Jugamos?
Do	you	play?	¿Jugáis?
Do	they	play?	¿Juegan?

Por otra parte, las respuestas a este tipo de preguntas también se formarán utilizando el auxiliar:

Does Carlos play chess? YES, he does

NO, he doesn't

Como hemos visto, a la hora de utilizar el presente simple en sus formas negativas e interrogativas con cualquier verbo siempre necesitaremos usar el verbo auxiliar **do**. Las excepciones las encontramos en el presente simple del verbo "To be" y en los verbos modales, que no necesitan usar el verbo auxiliar **do** para construir las formas

negativas e interrogativas, así como tampoco añadirán –S ó –ES en las terceras personas del singular:

Afirmativa	Afirmativa Contraída	Negativa	Negativa Contraída	Interrogativa
I am	I'm	I am not	I'm not	Am I ...?
You are	You're	You are not	You aren't	Are you ...?
He is She is It is	He's She's It's	He is not She is not It is not	He isn't She isn't It isn't	Is he ...? Is she ...? Is it ...?
We are	We're	We are not	We aren't	Are we ...?
You are	You're	You are not	You aren't	Are you ...?
They are	They're	They are not	They aren't	Are they...?

Haz clic en los siguientes enlaces para realizar una serie de ejercicios basados en el presente simple:

http://www.englishclub.com/grammar/verb-tenses_present_quiz.htm

http://www.mansioningles.com/gram36_ej1.htm

Ahora practiquemos algo más con este tiempo verbal.

Ejercicio 1

1. Escribe oraciones completas usando la forma afirmativa, negativa o interrogativa del presente simple, según corresponda.

1 Tim/ sometimes / go / riding

2 Alice/ usually / study / Maths

3 they / not / drive / cars

4 Tommy / not drink / wine	
5 we / often / listen to / the radio	
6 I / not like / bananas	
7 you / want / an ice-cream?	
8 Peter / play / tennis?	

Respuestas

A continuación vamos a conocer algunas palabras que suelen usarse cuando el verbo expresa acciones en presente simple.

2. Adverbios de frecuencia

Cuando queremos decir con qué asiduidad ocurren ciertas cosas, normalmente utilizamos los llamados adverbios de frecuencia. Estos adverbios se pueden utilizar indistintamente para hablar de cosas que ocurren frecuentemente en la actualidad, que ocurrían en el pasado o que ocurrirán en el futuro. Los adverbios de frecuencia más comunes son los siguientes:

Always	Siempre
Never	Nunca
Sometimes	A veces
Usually	Normalmente
Often	A menudo
Occasionally	De vez en cuando
Ever	Alguna vez

- Normalmente se colocan justo delante del **verbo principal**:

I never play chess *Nunca juego al ajedrez*

We **usually** go to school by bus *Normalmente vamos al colegio en autobús*

- También se puede poner al final o en posición inicial para hacer más hincapié:

Sometimes we go to the cinema *A veces vamos al cine*

They phone me **occasionally** *Ellos me llaman de vez en cuando*

- Cuando la frase es interrogativa, el orden es auxiliar + sujeto + adverbio + verbo principal:

Have you **ever** seen Paris? *¿Has visto alguna vez París?*

- Siempre siguen al verbo 'to be', excepto en el imperativo:

I'm **often** in London.

A menudo estoy en Londres.

Never be late!

¡No te retrases nunca!

- Siempre siguen a los verbos modales:

You can **always** phone me at home. *Siempre puedes llamarme en casa.*

Vamos a hacer una actividad para practicar con estos adverbios:

Ejercicio 2

1. Escribe oraciones completas. Presta atención a la posición correcta de los adverbios de frecuencia.

1 Harry / get up / early in the morning / always

2 the teacher / often / is / happy

3 we / sometimes / eat / cake

4 usually / drink / they / water

5 my brothers / study / never / History

6 he/ is / occasionally / angry

Respuestas

Pasamos a ver el siguiente contenido:

3. Verbo “LIKE”

El verbo like se usa para expresar gustos o preferencias. El presente simple de este verbo se forma con las mismas reglas que acabamos de aprender para el resto de los verbos vistos en este tema:

FORMA AFIRMATIVA

SUJETO	VERBO PRINCIPAL	TRADUCCIÓN
I	like	Me gusta
You	like	Te gusta
He	likes	Le gusta
She	likes	Le gusta

It	likes	Le gusta (referido a una cosa o animal)
We	like	Nos gusta
You	like	Os gusta
They	like	Les gusta

<i>I like football</i>	<i>Me gusta el futbol</i>
<i>It likes potatoes</i>	<i>Le gustan las patatas</i>
<i>We like English</i>	<i>Nos gusta el inglés</i>

FORMA NEGATIVA

SUJETO	VERBO AUXILIAR	NOT	VERBO PRINCIPAL	FORMA CONTRAÍDA	TRADUCCIÓN
I	do	not	like	I don't like	No me gusta
You	do	not	like	You don't like	No te gusta
He	does	not	like	He doesn't like	No le gusta
She	does	not	like	She doesn't like	No le gusta
It	does	not	like	It doesn't like	No le gusta (referido a una cosa o animal)
We	do	not	like	We don't like	No nos gusta
You	do	not	like	You don't like	No os gusta
They	do	not	like	They don't like	No les gusta

<i>I don't like cheese</i>	<i>No me gusta el queso</i>
<i>She doesn't like bananas</i>	<i>No le gustan los plátanos</i>
<i>They don't like tennis</i>	<i>No les gusta el tenis</i>

FORMA INTERROGATIVA

VERBO AUXILIAR	SUJETO	VERBO PRINCIPAL	TRADUCCIÓN
Do	I	like...?	¿Me gusta...?
Do	you	like...?	¿Te gusta...?
Does	he	like...?	¿Le gusta...?

Does	she	like...?	¿Le gusta...?
Does	it	like...?	¿Le gusta...?
Do	we	like...?	¿Nos gusta...?
Do	you	like...?	¿Os gusta...?
Do	they	like...?	¿Les gusta...?

Do you like apples?

Yes, I do

¿Te gustan las manzanas?

Sí, me gustan

Does he like coke?

No, he doesn't

¿Le gusta la coca-cola?

No, no le gusta

Do you like chess?

No, we don't

¿Os gusta el ajedrez?

No, no nos gusta

Antes de continuar con nuevos contenidos nos vendrá bien realizar alguna actividad con este verbo.

Ejercicio 3

1. Escribe frases completas usando las estructuras adecuadas del verbo "like".

1 children / sweets	<input type="text"/>
2 old people / noise	<input type="text"/>
3 teenagers / sports	<input type="text"/>
4 cats /dogs ?	<input type="text"/>
5 rabbits / carrots	<input type="text"/>

6 bears / honey?

2. Contesta las preguntas del apartado anterior.

.....?

.....?

Respuestas

Para terminar el tema aprenderemos algunas palabras que nos servirán para describir a los seres que nos rodean.

4. Vocabulario: Adjetivos

Como sabrás, los adjetivos son palabras que se emplean para describir una persona, un lugar o un objeto determinado. Vamos a ver algunos adjetivos y su pronunciación:

Angry	Enfadado
Bad	Malo
Big	Grande
Busy	Ocupado

Cold	Frio
Close	Cercano
Crowded	Lleno (lugar)
Famous	Famoso
Far	Lejano
Fat	Gordo
Good	Bueno
Happy	Feliz
Heavy	Pesado
Hungry	Hambriento
Noisy	Ruidoso
Old	Viejo
Poor	Pobre
Sad	Triste
Short	Bajo
Small	Pequeño
Tall	Alto
Thin	Delgado
Young	Joven

¡Recuerda que los colores también pueden ser adjetivos!

Haz clic en el siguiente enlace para ver un vídeo con la pronunciación del vocabulario:

<http://www.youtube.com/watch?v=5iFK6nIFcl8>

Antes de terminar realiza la siguiente actividad para trabajar un poco más con el nuevo vocabulario

Ejercicio 4

1. Escribe al lado de cada adjetivo la palabra de este rectángulo que más relación tenga con él por su significado.

basket player	seal	angel	lead	dwarf	elephant
businessman	tube	traffic	ice	Michael Jackson	children

big	
busy	
cold	
crowded	
famous	
fat	
good	
happy	
heavy	
noisy	
short	
tall	

Respuestas

Ahora puedes realizar las preguntas de la autoevaluación de este tema.

5. Respuestas a los ejercicios

5.1 Respuesta al ejercicio 1

1. Escribe oraciones completas usando la forma afirmativa, negativa o interrogativa del presente simple, según corresponda.

1 Tim/ sometimes / go / riding

Tim sometimes goes riding.

2 Alice/ usually / study / Maths

Alice usually studies Maths.

3 they / not / drive / cars

They do not drive cars.

4 Tommy / not drink / wine

Tommy does not drink wine.

5 we / often / listen to / the radio

We often listen to the radio.

6 I / not like / bananas

I do not like bananas.

7 you / want / an ice-cream?

Do you want an ice-cream?

8 Peter / play / tennis?

Does Peter play tennis?

[volver](#)

5.2 Respuesta al ejercicio 2

1. Escribe oraciones completas. Presta atención a la posición correcta de los adverbios de frecuencia.

1 Harry / get up / early in the morning / always

Harry always gets up early in the morning.

2 the teacher / often / is / happy

The teacher is often happy.

3 we / sometimes / eat / cake

We sometimes eat cake.

4 usually / drink / they / water

They usually drink water.

5 my brothers / study / never / History

My brothers never study History.

6 he/ is / occasionally / angry

He is occasionally angry.

[volver](#)

5.3 Respuesta al ejercicio 3

1. Escribe frases completas usando las estructuras adecuadas del verbo “like”.

1 children / sweets

Children like sweets.

2 old people / noise

Old people do not like noise.

3 teenagers / sports

Teenagers like sports.

4 cats /dogs ?

Do cats like dogs?

5 rabbits / carrots

Rabbits like carrots.

6 bears / honey?

Do bears like honey?

2. Contesta las preguntas del apartado anterior.

Do cats like dogs?

No, they don't.

Do bears like honey?

Yes, they do.

[volver](#)

5.4 Respuesta al ejercicio 4

1. Escribe al lado de cada adjetivo la palabra de este rectángulo que tenga más relación con su significado.

basket player	seal	angel	lead	dwarf	elephant
businessman	tube	traffic	ice	Michael Jackson	children

big	elephant
busy	businessman
cold	ice
crowded	tube
famous	Michael Jackson
fat	seal
good	angel
happy	children
heavy	lead
noisy	traffic
short	dwarf
tall	basket player

[volver](#)

Bloque 5. Tema 4

I want some food

ÍNDICE

1. Sustantivos contables/incontables
2. How much/How many?
3. Some/Any
4. Vocabulario: FOOD
5. Respuestas a los ejercicios

En este tema veremos cómo referirnos a seres contables o incontables. Aprenderemos también a preguntar sobre la cantidad de algo y algunas palabras para indicar cantidad indefinida. Finalmente trabajaremos con palabras que nos servirán para hacer alusión a los alimentos.

1. Sustantivos contables/incontables

Los sustantivos son aquellas palabras que usamos para nombrar algo, bien una persona, un animal, un sitio o cualquier cosa. Dependiendo de si aquello a lo que el sustantivo nombra se puede contar o no podemos distinguir entre sustantivos contables y sustantivos incontables:

- Los sustantivos contables son aquellos que se pueden contar. Una forma sencilla de saber si un sustantivo es contable consiste en intentar “contarlo” varias veces:

One car...	One bottle...	One apple...
Two cars...	Two bottles...	Two apples...
Three cars...	Three bottles...	Three apples...
Four cars...	Four bottles...	Four apples...

Los nombres contables pueden **estar** en **singular** o en **plural**, por ejemplo:

- My dog is playing
- My dogs are barking

Con los nombres contables es común usar el artículo indefinido **a/an** que vimos en temas anteriores (siempre que estén en singular). Si el nombre está en plural, pueden ir en solitario:

- **A** dog is **an** animal
- Dogs are beautiful animals

Además, también es común usar el artículo **the** con los nombres contables. La diferencia entre que el sustantivo lleve dicho artículo o vaya en solitario es muy simple. Si el sustantivo va en solitario, se refiere a la clase en general a la que el artículo representa. Si el sustantivo lleva el artículo delante, se referirá a un objeto conocido:

- Cars are expensive (los coches son caros----todos los coches)
- The cars are expensive (los coches son caros --- se refiere a unos coches concretos, unos que conocemos)

- Los sustantivos incontables se refieren a sustancias o conceptos que no pueden ser contados. Por ejemplo, no podemos contar agua. Podemos contar botellas de agua o litros de agua, pero no “aguas”. Al igual que con los sustantivos contables, una forma de saber si un sustantivo es incontable es intentar contarlo:

One milk

Two milks ¡NO SE PUEDEN CONTAR!

Three milks

Ejemplos de nombres incontables pueden ser: music, art, love, hate, gas , power , money , news , etc. Con este tipo de sustantivos no usaremos el artículo indefinido **a/an**, usando en su lugar palabras que nos especifiquen la cantidad a la que nos referimos:

A piece of cake --- **Un trozo** de tarta

A bottle of water --- **Una botella** de agua

- Por otra parte, hay ciertos nombres que dependiendo de su significado pueden ser contables o incontables:

Contable		Incontable
There are two hairs in my coffee! <i>(¡Hay dos pelos en mi café!)</i>	hair	I don't have much hair. <i>(No tengo mucho pelo)</i>
There are two lights in our bedroom. <i>(Hay dos lámparas en nuestra habitación)</i>	light	Close the curtain. There's too much light! <i>(Cierra la cortina. ¡Hay demasiada luz!)</i>
Have you got a paper to read? <i>(¿Tienes un periódico para leer?)</i>	paper	I want to draw a picture. Have you got some paper? <i>(Quiero hacer un dibujo. ¿Tienes algo de papel?)</i>
We had a great time at the party. <i>(Lo pasamos muy bien en la fiesta)</i>	time	Have you got time for a coffee? <i>(¿Tienes tiempo para tomar un café?)</i>
<i>Macbeth</i> is one of Shakespeare's greatest works. <i>(Macbeth es uno de los mejores trabajos de Shakespeare)</i>	work	I have no money. I need work! <i>(No tengo dinero. ¡Necesito un trabajo!)</i>

Haz clic en el siguiente enlace para realizar una serie de actividades sobre lo que acabas de aprender:

<http://www.ompersonal.com.ar/ELEMENTARY/unit11/page2.htm>

<http://a4esl.org/q/j/ck/ch-countnouns.html>

Antes de continuar practicaremos un poco más.

Ejercicio 1

1. Coloca cada etiqueta en el círculo que le corresponda. (*seleccionar, clic y arrastrar*)

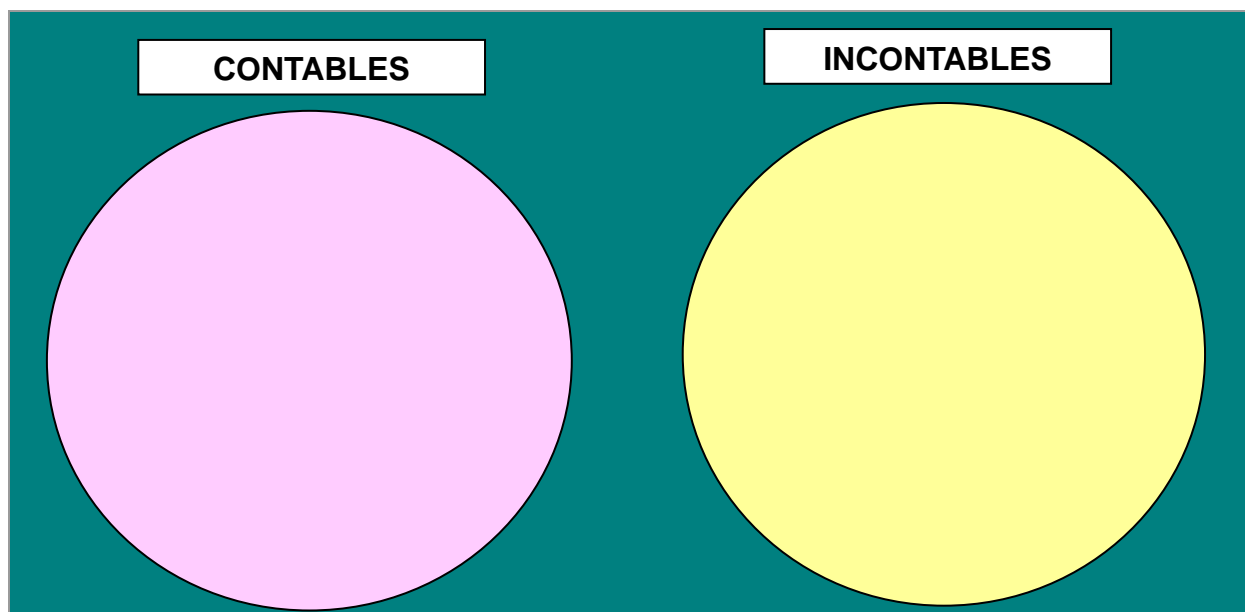
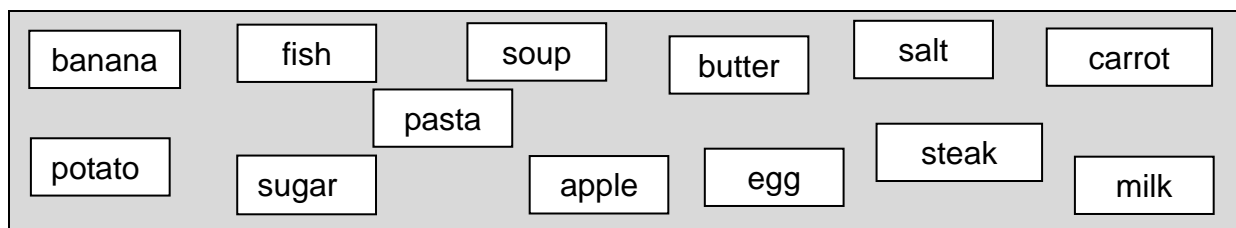

Respuestas

2. How much/How many?

Las estructuras **how much** y **how many** se usan para preguntar la cantidad de algo.

Las reglas de uso son muy sencillas:

Nombres contables	Nombres incontables
Usaremos how many para sustantivos contables en plural	Usaremos how much con los sustantivos incontables
" <i>How many newspapers</i> do you read every day?" " <i>How many Euros</i> have you got?"	" <i>How much paper</i> is in the printer?" " <i>How much money</i> have you got?"

Además, también podemos utilizar **How much** para preguntar por el precio de algo:

How much is this car? / ¿Cuánto cuesta este coche?

How much are these bananas? / ¿Cuánto cuestan esas bananas?

Haz clic en los siguientes enlaces para practicar el uso de **how much/how many** con una serie de ejercicios:

<http://a4esl.org/q/h/lb/how.html>

<http://www.better-english.com/easier/howmuch.htm>

<http://www.better-english.com/easier/much.htm>

Seguimos practicando con esta actividad:

Ejercicio 2

1. Completa las siguientes preguntas con *How much* o *How many*, según corresponda:

- <input type="text"/>	salt do you take in your salad ?
- <input type="text"/>	glasses of milk do you have for breakfast?
- <input type="text"/>	time have we got to clean the bedroom?
- <input type="text"/>	milk do you want?
- <input type="text"/>	eggs can you eat?
- <input type="text"/>	knives and forks are there?
- <input type="text"/>	money do you need?
- <input type="text"/>	bottles of wine can you see?

Respuestas

3. Some/Any

Some y **any** son dos cuantificadores que nos van a indicar una cantidad no precisa. Ambas palabras pueden ir indistintamente con sustantivos contables e incontables. Vamos a ver sus reglas de uso:

-**Some** se usa principalmente en **oraciones afirmativas**:

*He has got **some** books---El tiene algunos libros*

*She wants **some** help---Ella quiere algo de ayuda*

Some también puede ser usado con oraciones **interrogativas** ¡**SÓLO!** con dos

condiciones particulares:

- Cuando hacemos una pregunta de la que sabemos su respuesta:

Is there some milk in the fridge?---¿Hay algo de leche en la nevera? (creemos que sí)

Did he give you some cake?--- ¿Te dio algo de pastel? (sabemos que sí le dio)

- Cuando la oración interrogativa no se utiliza para preguntar por algo, sino para pedir algo o hacer un ofrecimiento:

Would you like some cake? --- ¿Quieres un poco de tarta?

Could I have some sugar please?--¿Me puede dar un poco de azúcar?

Why don't you take some books home with you?---¿Por qué no te llevas algunos libros a casa?

-Por otra parte, **any** se usa principalmente en **oraciones interrogativas y negativas**:

*He did not give me **any** tea---El no me dio nada de té*

*Have you got **any** sugar?---¿Tienes algo de azúcar?*

I think we haven't any coffee at home--- Creo que no tenemos nada de café en casa

Para concluir con este punto, vamos a ver un pequeño resumen del uso de estos dos cuantificadores con algunos ejemplos extra:

Usamos some :	Usamos any :
<p>Con oraciones afirmativas:</p> <p>a. I will have some news next week. b. She has some valuable books in her house. c. Philip wants some help with his exams. d. There is some butter in the fridge. e. We need some cheese if we want to make a</p>	<p>Con oraciones negativas:</p> <p>a. She doesn't want any toys for Christmas. b. They don't want any help moving to their new house. c. No, thank you. I don't want any more cake. d. There isn't any milk in the fridge.</p>

fondue.	
Con oraciones interrogativas, siempre que sepamos la respuesta a la pregunta o bien cuando usemos la interrogativa para pedir u ofrecer algo: a. Would you like some help? b. Will you have some more roast beef?	Con oraciones interrogativas: a. Do you have any friends in London? b. Have they got any children? c. Do you want any groceries from the shop? d. Are there any problems with your work?

Haz clic en el siguiente enlace para practicar la pronunciación de **some/any** y realizar algunas actividades:

<http://www.ompersonal.com.ar/ELEMENTARY/unit11/page3.htm>

Haz clic en los siguientes enlaces para realizar una serie de ejercicios sobre lo que acabas de aprender:

<http://www.better-english.com/easier/someany.htm>

<http://www.better-english.com/easier/some.htm>

Antes de continuar con nuevos contenidos nos vendrá bien realizar alguna actividad más.

Ejercicio 3

1. Completa el siguiente diálogo con **some** o **any** :

Mary: Good morning!

Waitress: Good morning!

Mary: Have you got hot dogs?

Waitress: No, I haven't got hot dogs. Sorry.

Mary: What about sandwiches? Have you got sandwiches?

Waitress: No, I haven't got bread.

Mary: Well, can I ask you what you have got?

Waitress: I have got cheese.

Mary: I hate cheese!

Waitress: Oh, dear. Er, would you like a drink? I have got milk.

Mary: No, thanks! I hate milk!

Good-bye!

Respuestas

Ahora, antes de terminar el tema aprenderemos algunas palabras para referirnos a alimentos y comidas.

4. Vocabulario: FOOD



Apples



Bacon



Bananas



Bread



Bread sticks

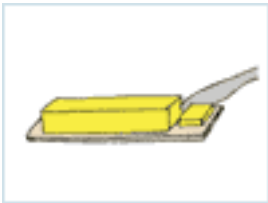

Butter

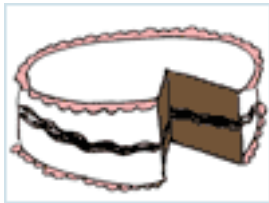

Cake



Carrots

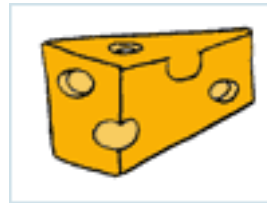

Cheese



Chicken



Cookies



Eggs

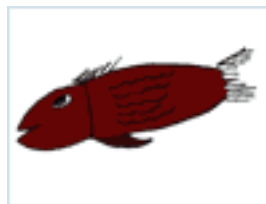

Fish



Milk



Oranges

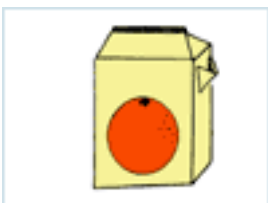

Orange juice



Pasta

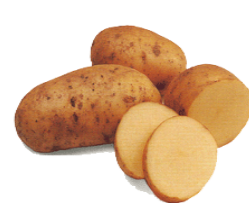

Potatoes



Rice



Salt



Sausages



Soup



Strawberries



Steak



Sugar



Tomatoes



Water

Si queréis buscar más vocabulario sobre comidas u otros temas, podéis hacer clic en el siguiente enlace. Os direccionará a ESL-IMAGES , una excelente página para aprender vocabulario en inglés a través de imágenes:

<http://www.esl-images.com>

Si lo que necesitas es practicar el vocabulario aprendido y escuchar su pronunciación puedes hacer clic en el siguiente enlace:

<http://www.ompersonal.com.ar/ELEMENTARY/unit11/page1.htm>











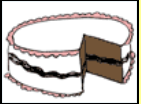
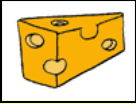



Si quieres ampliar tu vocabulario sobre comida, puedes hacer clic al siguiente vídeo:

<http://www.youtube.com/watch?v=JyJgaKB4uCM>

Antes de terminar el tema haremos otra actividad para reforzar el aprendizaje del vocabulario.

Ejercicio 4

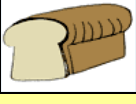
1. Encuentra en la sopa de letras los nombres de los alimentos cuyas imágenes puedes ver a la izquierda.

E	R	Y	W	S	A	U	S	A	G	E	S
P	A	S	T	A	L	M	B	P	L	B	T
O	D	A	O	G	U	F	D	P	O	A	R
T	R	L	C	A	K	E	A	L	P	N	A
A	G	T	W	E	R	R	T	E	L	A	W
T	B	R	E	A	D	U	I	S	G	N	B
O	A	D	G	G	H	A	E	R	T	A	E
E	S	F	G	K	S	U	G	A	R	S	R
S	D	G	S	G	O	R	W	A	T	E	R
C	F	B	M	M	I	L	K	V	C	N	I
B	G	N	M	E	R	T	Y	R	I	C	E
C	H	E	E	S	E	A	S	D	F	G	S

Respuestas

Ahora puedes realizar las preguntas de la autoevaluación de este tema.

5. Respuestas a los ejercicios

5.1 Respuesta al ejercicio 1

1. Coloca cada etiqueta en el círculo que le corresponda:

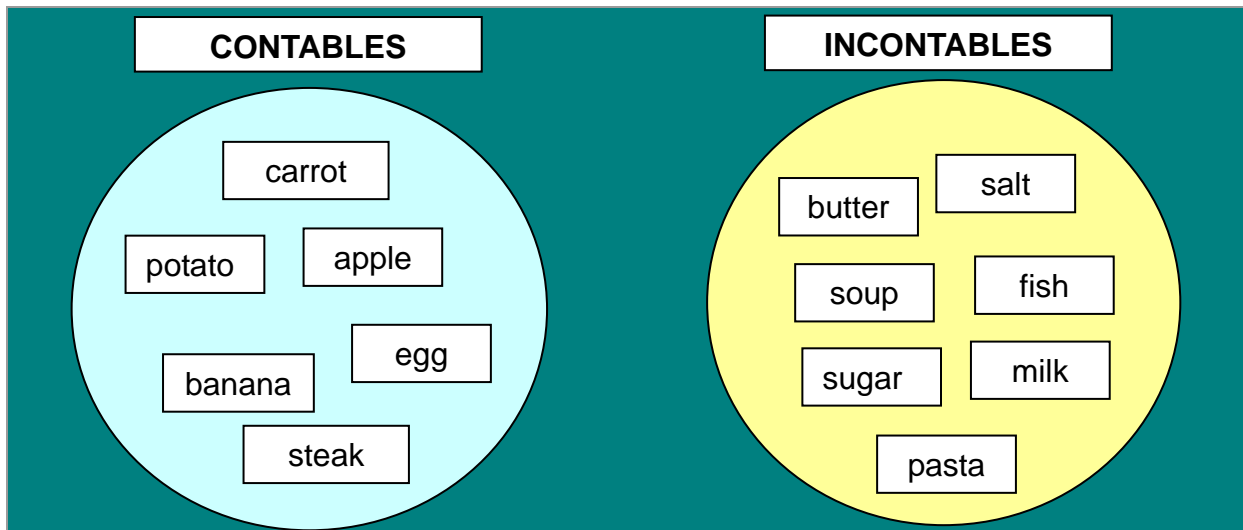

[volver](#)

5.2 Respuesta al ejercicio 2

1. Completa las siguientes preguntas con *How much* o *How many*, según corresponda:

- salt do you take in your salad ?
- glasses of milk do you have for breakfast?
- time have we got to clean the bedroom?
- milk do you want?
- eggs can you eat?
- knives and forks are there?
- money do you need?
- bottles of wine can you see?

[volver](#)

5.3 Respuesta al ejercicio 3

1. Completa el siguiente diálogo con *some* o *any* :

Mary: Good morning!

Waitress: Good morning!

Mary: Have you got **any** hot dogs?

Waitress: No, I haven't got **any** hot dogs. Sorry.

Mary: What about sandwiches? Have you got **any** sandwiches?

Waitress: No, I haven't got **any** bread.

Mary: Well, can I ask you what you have got?

Waitress: I have got **some** cheese.

Mary: I hate cheese!

Waitress: Oh, dear. Er, would you like a drink? I have got **some** milk.















Mary: No, thanks! I hate milk!

Good-bye!

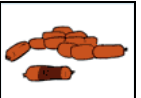
[volver](#)

5.4 Respuesta al ejercicio 4

1. Encuentra en la sopa de letras los nombres de los alimentos cuyas imágenes puedes ver a la izquierda.

			E	R	Y	W	S	A	U	S	A	G	E	S
			P	A	S	T	A	L	M	B	P	L	B	T
			O	D	A	O	G	U	F	D	P	O	A	R
			T	R	L	C	A	K	E	A	L	P	N	A
			A	G	T	W	E	R	R	T	E	L	A	W
			T	B	R	E	A	D	U	I	S	G	N	B
			O	A	D	G	G	H	A	E	R	T	A	E
			E	S	F	G	K	S	U	G	A	R	S	R
			S	D	G	S	G	O	R	W	A	T	E	R
			C	F	B	M	M	I	L	K	V	C	N	I
			B	G	N	M	E	R	T	Y	R	I	C	E
			C	H	E	E	S	E	A	S	D	F	G	S

[volver](#)

Ámbito de la comunicación. Inglés. Bloque 5

Tareas y Exámenes

ÍNDICE

1. Autoevaluaciones
 - 1.1. Autoevaluación Bloque 5 Tema 3
 - 1.2. Autoevaluación Bloque 5 Tema 4
2. Tareas
 - 2.1. Tareas Bloque 5 Tema 3
 - 2.2. Tareas Bloque 5 Tema 4

1. Autoevaluaciones

1.1. Autoevaluación Bloque 5 Tema 3

1- Completa los huecos con la forma correcta en cada caso.

- Maria _____ (*doesn't like/ don't like*) chocolate but I _____ (*do/does*).
- I _____ (*live/lives*) in Madrid but my friends _____ (*live/lives*) in Chicago.
- _____ (*Do/does*) he work in Italy? No, he _____ (*do/doesn't*).
- _____ (*Are/is/am*) we too late to catch the bus? No, we _____ (*aren't/isn't/am not*).
- You _____ (*look/looks*) very good today.
- He _____ (*likes/like*) football, but I _____ (*don't/doesn't*) like it.

- I _____ (go/goes) to school by bus and my brother _____ (takes/take) the car.
- They _____ (don't/doesn't) come to my party.
- _____ (Do/does) you like chocolate? No, I _____ (don't/doesn't).
- He _____ (studys/studies/study) a lot.

2- Completa los huecos con uno de los verbos de la caja en su forma correspondiente:

dance / tell / read / give / play

- He _____ funny stories in his book.
- She _____ at the disco every Saturday.
- We _____ you a pencil.
- Marco _____ football very well.
- They _____ a lot of books every year.

3- Elige correcto o incorrecto dependiendo de si el adverbio de frecuencia está bien situado o no:



- I usually work in Madrid. →
- He always is in his house. →
- She can always come to my house. →

- I sometimes play tennis with Juan. →
- It has never been in Taiwan. →
- They go often to school by bus. →
- I often phone my mother. →
- Never fight again! →
- Juan phones me occasionally. →
- We often are busy. →

4- Completa los huecos con la forma correcta del verbo like:

- I don't _____ (*like/likes*) bananas but I _____ (*like/likes*) apples.
- Maria _____ (*like/likes*) TV and her husband _____ (*like/likes*) driving.
- _____ (*Do/Does*) they _____ (*like/likes*) music? Yes, they _____ (*do/does*).
- We _____ (*don't/doesn't*) _____ (*like/likes*) sports. We _____ (*like/likes*) chess.
- _____ (*Does/do*) it _____ (*like/likes*) cheese? No, it _____ (*doesn't/don't*).

5- Elige dos adjetivos adecuados para cada uno de los personajes que se muestran:

		
<p>FAT / THIN/HAPPY / SAD/HUNGRY / BUSY</p>	<p>FAT / THIN/TALL/ SMALL/ FAMOUS/ COLD</p>	<p>YOUNG/OLD/ BUSY/CROWDED/ ANGRY/HAPPY</p>

1.2. Autoevaluación Bloque 5 Tema 4

1- Indica si los siguientes nombres son contables o incontables:

	contable	incontable
Water →		
Chocolate →		
Cookie →		
Love →		
Plane →		
Cat →		
Bottle →		
Tea →		
Animal →		
Planet →		

2- Indica si los sustantivos escritos en **negrita** son **contables** o **incontables** en las siguientes situaciones:

	contable	incontable
- The airplane is going to land. →		
- I have no time for games. →		
- I need a piece of paper right now. →		
- My hair is blonde. →		
- I like cake . →		

3- Completa las siguientes oraciones colocando **how much/how many** según corresponda:

- _____ sugar have you got?
- _____ discs have you got?
- _____ friends have you got?
- _____ milk is there in the fridge?
- _____ books do you read every year?

4- Completa las oraciones con **some/any** según corresponda:

- I want _____ pizza.
- He says that he doesn't need _____ help with his homework.
- Would you like _____ fruit?
- There is _____ coke in the fridge.
- Have you got _____ water?
- Could I have _____ salt, please?
- I don't need _____ friends by my side.
- They don't want _____ animals in their new house.
- I will have _____ letters next week.
- I don't have _____ money right now.

5- Escribe el significado de las siguientes palabras:

- Bread →
- Cookie →
- Cake →
- Strawberry →
- Soup →
- Rice →
- Egg →
- Steak →
- Chicken →
- Orange Juice →

2. Tareas

2.1. Tareas Bloque 5 Tema 3

1. Escribe cinco frases indicando cosas que te gustan y otras cinco indicando cosas que no te gustan.

2. Realiza una breve descripción personal utilizando los adjetivos que acabas de aprender. Usa también el vocabulario que aprendiste sobre las partes del cuerpo.

2.2. Tareas Bloque 1 Tema 4

1. Traduce las siguientes oraciones al inglés:

¿Cuántas galletas hay en casa?

Yo quiero un poco de agua.

No tengo nada de dinero.

¿Hay algo de leche en la nevera? (sabemos que si)

2. Con el vocabulario que acabas de aprender, haz una lista con 5 alimentos que te gustan y cinco que no te gustan. Para ello, utiliza la estructura “I like...” que aprendiste en el tema anterior. Además, confecciona una lista de cinco alimentos que le gusten a alguien de tu familia (recuerda el uso del verbo like con las terceras personas).

Ámbito de la comunicación. Inglés. Bloque 5

Soluciones Tareas y Exámenes

ÍNDICE

1. Soluciones Autoevaluaciones

1.1. Soluciones Autoevaluación Bloque 2 Tema 3

1.2. Soluciones Autoevaluación Bloque 2 Tema 4

1. Soluciones Autoevaluaciones

1.1. Soluciones Autoevaluación Bloque 2 Tema 3

1- Completa los huecos con la forma correcta en cada caso

- Maria **doesn't** / **don't** like chocolate but I **do***/**does**.
- I **live***/**lives** in Madrid but my friends **live***/**lives** in Chicago.
- **Do/does*** he work in Italy? No, he **do/doesn't***
- **Are*/is/am** we too late to catch the bus? No, **we aren't*/isn't/am not**.
- You **look***/**looks** very good today.
- He **likes***/**like** football, but I **don't***/**doesn't** like it.
- I **go***/**goes** to school by bus and my brother **takes***/**take** the car.
- They **don't***/**doesn't** come to my party.
- **Do***/**does** you like chocolate? No , I **don't***/**doesn't**
- He **studys/studies***/**study** a lot.

2- Completa los huecos con uno de los verbos de la caja en su forma correspondiente:

(dance / write / read / give / play)

- He **writes** funny stories on his book.
- She **dances** at the disco every Saturday.
- I **give** you a pencil if you need it.
- Marco **plays** football very well.
- They **read** a lot of books every year.

3- Elige correcto o incorrecto dependiendo de si el adverbio de frecuencia está bien situado o no:

- | | |
|-------------------------------------|------------|
| - I usually work in Madrid | CORRECTO |
| - He always is in his house | INCORRECTO |
| - She can always come to my house | CORRECTO |
| - Sometimes I play tennis with Juan | CORRECTO |
| - It has never been in Taiwán | INCORRECTO |
| - They go often to school by bus | INCORRECTO |
| - I often phone my mother | CORRECTO |
| - Never fight again! | CORRECTO |
| - Juan phones me occasionally | CORRECTO |
| - We often are busy | INCORRECTO |

4- Completa los huecos con la forma correcta del verbo like:

- I don't **like*/likes** bananas but I **like*/likes** apples
- Maria **like/likes*** tv and her husband **like/likes*** driving
- **Do*/Does** they **like*/likes** music? Yes, they **do*/does**
- **We don't*/doesn't** **like*/likes** sports. We **like*/likes** chess
- **Does*/do** it **like*/likes** cheese? No, it **doesn't*/don't**

5- Elige los adjetivos adecuados para cada uno de los personajes que se muestran:

		
<p>FAT / THIN HAPPY / SAD HUNGRY / BUSY</p>	<p>FAT / THIN TALL/ SMALL FAMOUS/ COLD</p>	<p>YOUNG/OLD BUSY/CROWDED ANGRY/HAPPY</p>

1.2. Soluciones Autoevaluación Bloque 2 Tema 4

1- Indica si los siguientes nombres son contables o incontables:

- Water **C**
- Chocolate **I**
- Cookie **C**
- Love **I**
- Plane **C**
- Cat **C**
- Bottle **C**
- Tea **I**
- Animal **C**
- Planet **C**

2- Indica si los sustantivos escritos en negrita son contables o incontables en las siguientes situaciones:

- The **airplane** is going to land **C**
- I have no **time** for games **I**
- I need a piece of **paper** right now **C**
- My **hair** is blonde **I**
- I like **cake** **I**

3- Completa las siguientes oraciones colocando how much/how many según corresponda:

- **How much** sugar have you got?
- **How many** discs have you got?
- **How many** friends have you got?
- **How much** milk is in the fridge?
- **How many** books do you read every year?

4- Completa las oraciones con some/any según corresponda:

- I want **some** pizza
- He says that he doesn't need **any** help with his homework
- Would you like **some** fruit?
- There is **some** coke in the fridge
- Have you got **any** water?
- Could I have **some** salt, please?
- I don't need **any** friend by my side
- They don't want **any** animal in their new house
- I will have **some** letters the next week
- I don't have **any** money right now

5- Selecciona en cada caso la traducción de la palabra que se indica:

- Bread **Pan**
- Cookie **Galleta**

- Cake	Tarta
- Strawberry	Fresa
- Soup	Sopa
- Rice	Arroz
- Egg	Huevo
- Steak	Filete
- Chicken	Pollo
- Orange Juice	Zumo de naranja

Bloque 6. Tema 5

I'm learning

ÍNDICE

1. Presente continuo. Comparación con el presente simple
2. Las horas
3. Números ordinales
4. Preposiciones de tiempo: in , on y at
5. Respuestas a los ejercicios

PRESENTACIÓN

Vamos a comenzar este tema viendo la diferencia de uso y estructura entre el presente simple y continuo, además veremos el modo en que se expresan las horas en inglés, así como los números ordinales y como se utilizan las preposiciones “in, at, on” con expresiones de tiempo.

1. Presente continuo. Comparación con el presente simple

Como recordarás, en el tema número 3 vimos el **presente simple**. Recuerda que dijimos que el presente simple tenía dos usos principales:

-Hablar de hechos o acciones que ocurren con frecuencia:

I go to school by bus <---> Voy al colegio en autobus

He has breakfast at 7 <---->El desayuna a las 7

-Hablar de opiniones o condiciones que no suelen cambiar:

I live in Madrid <---> Yo vivo en Madrid

We like football <---> Nos gusta el futbol

El **presente continuo** (present continuous) es la forma que emplearemos en inglés para hablar de **acciones temporales que ocurren en el mismo momento en el que se habla** (“Estoy cocinando unas lentejas”, “Estoy pasando las navidades con mi familia) y de **planes ya concertados para el futuro** (“Mañana me iré a Madrid”).

El presente continuo se caracteriza principalmente por el uso del verbo en gerundio. Para ello, añadiremos –ING al verbo principal quedando la estructura de la siguiente forma (en su forma afirmativa):

**FORMA
AFIRMATIVA**

SUJETO + VERBO AUXILIAR (BE) + VERBO (acabado en –ING)

HE IS WORKING ----- El está trabajando

THEY ARE WATCHING TV ----- Ellos están viendo la tele

YOU ARE STUDYING ----- Tu estas estudiando

Como puedes ver en el ejemplo anterior, dependiendo del verbo se añadirá –ING de una forma o de otra. La regla general es que se añade –ing directamente sobre el verbo, aunque nos podemos encontrar tres tipos de excepciones:

- Si la sílaba final de la palabra está acentuada y tiene la estructura : “**consonante + Vocal acentuada + consonante**” , entonces la última letra se dobla y se añade –ing:

Stop --- Stopping

Begin---Beginning

Run---Running

- Si el verbo acaba en –ie, esta se transforma en –y , añadiéndose tras ella –ing:

Lie---Lying

Die---Dying

- Si el verbo acaba en “**vocal+consonante+e**” , se quita la –e y se añade –ing:

Come---Coming

Mistake---mistaking

En cuanto a la **forma negativa**, será exactamente igual pero añadiendo NOT, quedando de la siguiente forma:

**FORMA
NEGATIVA**

SUJETO + VERBO AUXILIAR (BE) + NOT + VERBO (acabado en -ING)

HE IS NOT WORKING ----- Él no está trabajando

THEY ARE NOT WATCHING TV ----- Ellos no estan viendo la TV

YOU ARE NOT STUDYING ----- Tu no estas estudiando

Por supuesto, la forma negativa se puede poner contraída, al igual que vimos con el presente simple (**He isn't working / They aren't watching TV**).

Por otra parte, a la hora de hacer la **forma interrogativa** seguiremos los pasos que hemos visto con el verbo "to be" o con el presente simple , es decir, cambiaremos el orden del sujeto y del verbo auxiliar, quedando el verbo principal en la misma posición en que estaba:

**FORMA
INTERROGATIVA**

VERBO AUXILIAR (BE) + SUJETO + VERBO (acabado en -ING)?

IS HE WORKING? ----- ¿Está trabajando?

ARE THEY WATCHING TV? ----- ¿Están viendo la TV?

ARE YOU STUDYING? ----- ¿Estás estudiando?

A la hora de responder, siempre tendremos en cuenta la persona a la que la pregunta va dirigida:

Is **HE** working? ----- Yes, **HE** is / No , **HE** isn't

Are **THEY** watching TV? ----- Yes, **THEY** are / No, **THEY** aren't

Are **YOU** studying? ----- Yes , **I** am / No , **I** am not

Por lo tanto, y como hemos dicho anteriormente, el presente continuo se usará para hablar de acciones que ocurren en el mismo momento en que se habla. Observa las diferencias entre el presente simple y el continuo:

PRESENTE CONTINUO	I am working in Madrid ----- <i>Yo estoy trabajando en Madrid (en este mismo instante)</i>
PRESENTE SIMPLE	I work in Madrid ----- <i>Yo trabajo en Madrid (habitualmente trabajo allí)</i>
PRESENTE CONTINUO	He is playing football ----- <i>El está jugando al futbol (en este mismo instante)</i>
PRESENTE SIMPLE	He plays football ----- <i>El juega al futbol (de forma habitual)</i>
PRESENTE CONTINUO	They are living in Madrid ----- <i>Ellos están viviendo en Madrid (este año, mes, semana... en un periodo de tiempo concreto y cercano al momento en que se habla)</i>
PRESENTE SIMPLE	They live in Madrid ----- <i>Ellos viven en Madrid (de forma habitual viven allí)</i>

Para concluir con este punto del tema, vamos a ver como podemos usar el presente continuo para hablar del futuro, que como has visto es uno de los dos usos que tiene. El presente continuo se puede utilizar para hablar de futuro, pero de un futuro ya establecido, de algo que sabemos va a ocurrir SEGURO:

I'm going to a party on Saturday ----- *Voy a ir a una fiesta el Sábado (ya lo se seguro)*

We are eating in a restaurant tonight ----- *Vamos a cenar a un restaurante esta noche (ya tenemos mesa reservada)*

We are leaving tomorrow ----- *Nos vamos mañana (tenemos los billetes de tren comprados)*

¡Ojo! Para utilizar el presente continuo para expresar futuro es imprescindible que utilicemos con el mismo una expresión de tiempo (las palabras en rojo del ejemplo anterior). Algunas expresiones de tiempo son las siguientes:

Tonight	Esta noche	The next day/month/year	El próximo día/mes/año
Today	Hoy	Previous day/month/year	El día/mes/año anterior
Tomorrow	Mañana	Since 1979	<i>Desde 1979</i>
Yesterday	Ayer	A year before	Un año antes
Four years ago	Cuatro años <i>antes</i>	Long time ago	Hace mucho tiempo

Ejercicio 1

1.- Complete each sentence with the correct word or words

1) Mary _____ six years old.

- a) has b) have c) is d) are

2) They never _____ wine.

- a) drink b) drinks c) drunk d) drinking

3) Where _____ Gary and Cynthia live?

- a) does b) do c) doing d) done

4) The boy _____ hungry.

- a) has b) is c) were d) are

5) I _____ 20 years old.

- a) are b) have c) am d) has

Respuestas

Ejercicio 2

2.- Complete each sentence with the correct form:

a) I _____(play) with my dog.

b) She _____(love) her mother.

- c) They _____(be) happy.
- d) My English teacher _____(be) nice.
- e) They _____(burn) papers in the fire-place.
- f) My dog _____(be) ten years old.
- g) _____ (have / he) got any sister ?
- h) He _____ (try) to catch his bus everyday.
- i) Oil _____(be) a raw material.
- j) I _____ (play) with my sister.

Respuestas

Ejercicio 3

Answer the following questions.

Do you play tennis?

Does she play tennis?

Is he a lawyer?

Are you a teacher?

Does he go to school?

Is Marvin a doctor?

Respuestas

Ejercicio 4

Write questions and negatives

- Mary is at school
- **Interrogativa:** Is Mary at school?
- **Negativa:**
- You are a very good student
- **Interrogativa:**
- **Negativa:**
- Sam and Luise are students
- **Interrogativa:**
- **Negativa:**
- Your parents are in London now
- **Interrogativa:**
- **Negativa:**

Respuestas

Ejercicio 5

Put the adverb in the correct order.

- What do you _____ have _____ for breakfast? (usually)
- I _____ am _____ sick. (never)
- Do you _____ eat _____ breakfast at work? (ever)
- I _____ have breakfast _____ at my desk. (sometimes)
- Do you _____ eat rice _____ for dinner? (ever)
- I _____ have eggs, bacon, and toast _____ on Sundays. (always)
- In winter it _____ is _____ very cold here. (often)
- She _____ isn't _____ home in the evenings. (usually)
- My kids _____ are late for school. (seldom)
- We don't _____ have _____ rice at home. (often)

Respuestas

Ejercicio 6

Complete the gaps

- Where _____ she _____? (LIVE)
- She _____ in Brighton. (LIVE)
- What time _____ she usually _____? (GET UP)
- She usually _____ at 7:30 am. (GET UP)
- How much _____ it _____? (COST)
- It _____ \$5. (COST)
- How often _____ he _____ ill? (FEEL)
- He sometimes _____ ill. (FEEL)
- How _____ she _____? (SPEAK)
- She _____ slowly. (SPEAK)

Respuestas

Ejercicio 7

Write the correct form in present simple or continuous

- a) John _____ to Mary now (*talk*)
- b) I _____ television every night. (*watch*)
- c) The children usually _____ to bed at nine o'clock. (*go*)
- d) _____ a book at the moment?. (*Richard read*)
- e) They _____ to the theatre very often. (*not go*)
- f) I _____ at the moment. (*not study*)
- g) I _____ English, although I _____ at the moment. (*not speak*) / (*study*)

- h) I _____ in Valencia, though I _____ in Madrid at the moment.
(live) / (stay)
- i) I _____ in a hotel at the moment, although I _____ my own apartment. (stay) / (have)
- j) She _____ from Chile, though she _____ in New York just now.
(come) / (live)

Respuestas

Ejercicio 8

Put the verb into the correct form, present continuous or present simple.

- a). I to a political party (not/belong)
- b). Hurry! The bus (come)
I to miss it (not/want)
- c). The River Nile into the Mediterranean (flow)
- d). The river very fast today - much faster than usual (flow)
- e). in India? (it/ever/snow)
- f). We usually vegetables in our garden but this year we
..... any (grow; not/grow)
- g). I cannot drive but I (learn)
My mother me (teach)
- h). You can borrow my umbrella. I at the moment (not/need)
- i). I usually parties but I this one very much (enjoy; not/enjoy)
- j). George says he's 80 but I him (not/believe)
- k). Ron is in London at the moment. He at the Hilton Hotel (stay)
- l). My parents in Bristol. They were born there and have never lived
anywhere else. Where? (live; your parents/live)
- m). She with her sister now until she finds somewhere to live (stay)
- n). What? (your dad/do)

Respuestas

2. Las horas

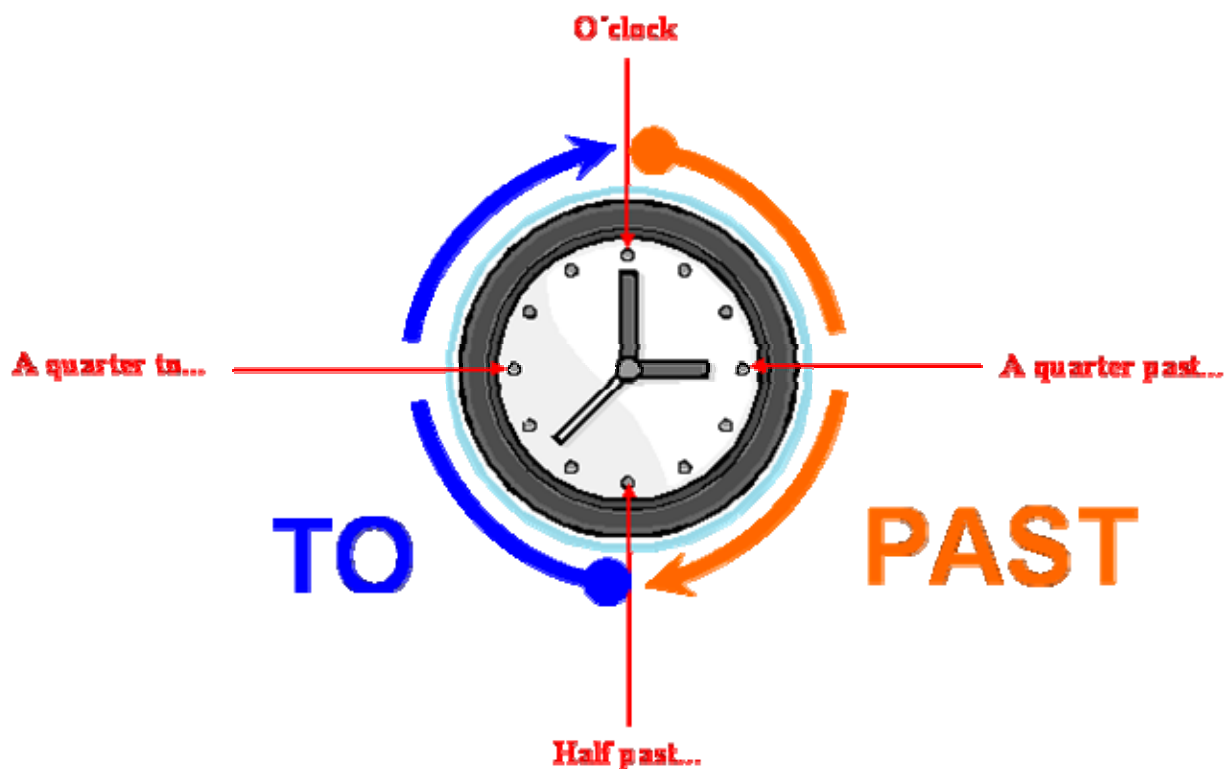

Para preguntar en inglés la hora podemos utilizar una serie de expresiones. Las más habituales son las siguientes:

- **What time is it? (la más habitual)**
- **What's the time?**

Como puedes observar en el dibujo de la parte superior, a la hora de hablar del tiempo dividiremos el reloj en dos franjas distintas. Dependiendo de si la hora a la que nos referimos está en una franja o en otra utilizaremos PAST o TO.

5:10 --- It's ten *past* five

5:50 --- It's ten *to* six

2:35 --- It's twenty five *to* three

10:21--- It's *twenty-one past ten*

Si te fijas, cuando **los minutos son menores de 30** utilizaremos **PAST**. En este caso, se utilizaría la siguiente estructura:

It's + MINUTOS + PAST + HORA

11:23 --- It's *twenty-three past eleven* (pasan veintitres minutos de las once)

3:12 --- It's *twelve past three* (pasan doce minutos de las tres)

1:25 --- It's *twenty-five past one* (pasan veinticinco minutos de la una)

En cambio, cuando los minutos son mayores de treinta utilizaremos **TO** de la siguiente forma:

It's + (MINUTOS QUE FALTAN PARA LLEGAR A 60) + TO + (HORA SIGUIENTE)

6:35 --- It's *twenty-five to seven* (faltan veinticinco minutos para las siete)

7:55 --- It's *five to eight* (faltan cinco minutos para las ocho)

4:50 --- It's *ten to five* (faltan diez minutos para las cinco)

Sencillo, ¿verdad? Como puedes observar en el reloj, hay cuatro puntos del mismo en los cuales las horas se escriben de una forma diferente si el minuterero se encuentra en ese punto exacto:

- **O'clock**: Utilizaremos esta expresión para hablar de una **hora en punto**. Su uso es muy sencillo:

7:00 --- *It's seven o'clock*

12:00 --- *It's twelve o'clock*

9:00 --- *It's nine o'clock*

- **A quarter past...**: Utilizaremos esta expresión para indicar que son “y cuarto”:

6:15 --- *It's a quarter past six (son las seis y cuarto)*

12:15 --- *It's a quarter past twelve (son las doce y cuarto)*

7:15 --. *It's a quarter past seven (son las siete y cuarto)*

- **Half past** : Utilizaremos esta expresión para hablar de la hora “y media”:

2:30 --- *It's half past two (son las dos y media)*

11:30 --- *It's half past eleven (son las once y media)*

1:30 --- *It's half past one (es la una y media)*

- **A quarter to...**: Utilizaremos esta expresión para hablar de la hora “menos cuarto”:

3:45 --- *It's a quarter to four (son las cuatro menos cuarto)*

10:45 --- *It's a quarter to eleven (son las once menos cuarto)*

9:45 --- *It's a quarter to ten (son las diez menos cuarto)*

Ejercicio 9

How would you write the following time expressions?

10:25.

9:45.

8:00.

6:30.

12:00.

3:15.

7:40.

5:35.

11:25.



Respuestas

Haz click en los siguientes enlaces para seguir practicando con las horas:

<http://www.learn-english-online.org/Lesson16/TestIt/TestTime1.htm>

http://www.mansioningles.com/gram47_ej1.htm

Haz click en los siguientes enlaces para ver un par de videos para ampliar tus conocimientos sobre las horas:

<http://es.youtube.com/watch?v=3icBxO6Wiz0>

http://es.youtube.com/watch?v=_qjloL6pBvA&feature=related

3. Números ordinales

En lecciones anteriores hemos aprendido los números cardinales, que como ya dijimos anteriormente hablan de **cantidades** (one apple, two apples, thirty cars...).

En esta lección vamos a ver los números ordinales, que a diferencia de los anteriores hablan de un **orden** (el primero, segundo, tercero...).

Los números ordinales en inglés suelen ir acompañados del artículo "the", que suele ir delante del número ordinal:

The first / The second / The third

Aparte de un par de excepciones que veremos en las próximas líneas, en la mayor parte de los casos los números ordinales se forman añadiéndole la terminación **-th** al número cardinal:

Numero ordinal	Escritura	Número cardinal	Escritura
1	One	1st	The first

2	Two	2nd	The second
3	Three	3rd	The third
4	Four	4th	The fourth
5	Five	5th	The fifth
6	Six	6th	The sixth
7	Seven	7th	The seventh
8	Eight	8th	The eighth
9	Nine	9th	The ninth
10	Ten	10th	The tenth
11	Eleven	11th	The eleventh
12	Twelve	12th	The twelfth
13	Thirteen	13th	The thirteenth
14	Fourteen	14th	The fourteenth
15	Fifteen	15th	The fifteenth

16	Sixteen	16th	The sixteenth
17	Seventeen	17th	The seventeenth
18	Eighteen	18th	The eighteenth
19	Nineteen	19th	The nineteenth

Al igual que con los números cardinales, **a partir del 20** los números ordinales son muy sencillos, ya que simplemente se limita a combinar una **decena (cardinal) + unidad (ordinal)**:

21st --- The twenty-first

32nd --- The thirty-second

43rd---The forty-third

Es importante que también tengas en cuenta que en las decenas, la “y” en la que acaban los números cardinales se transforma en “ieth” en los números ordinales:

20----Twenty 20th---Twentieth

Numero ordinal	Escritura	Número cardinal	Escritura
20	Twenty	20th	The Twentieth
21	Twenty-one	21st	The Twenty-first
22	Twenty-two	22nd	The Twenty-second

23	Twenty-three	23rd	The Twenty-third
24	Twenty-four	24th	The Twenty-fourth
25	Twenty-five	25th	The Twenty-fifth
26	Twenty-six	26th	The Twenty-sixth
27	Twenty-seven	27th	The Twenty-seventh
28	Twenty-eight	28th	The Twenty-eighth
29	Twenty-nine	29th	The twenty-ninth
30	Thirty	30th	The thirtieth
40	Forty	40th	The fortieth
50	Fifty	50th	The fiftieth
60	Sixty	60th	The sixtieth
70	Seventy	70th	The seventieth
80	Eighty	80th	The eightieth
90	Ninety	90th	The ninetieth

100	One hundred	100th	The hundredth
101	One hundred and one	101st	The hundred and first

Haz click en el siguiente enlace para ver un video que te ayudará con la pronunciación de estos números:

<http://es.youtube.com/watch?v=ATyJrWULsQY>

Ejercicio 10

Write the following dates:

04/09: It's September, the fourth

03/10

26/10

08/09

26/09

07/12

12/01

11/02

21/02

13/03

24/03

24/04

28/05

29/06

Respuestas

4. Preposiciones de tiempo: in, on y at

In, on y at son preposiciones que pueden referirse indistintamente a lugar o a tiempo. En este tema vamos a ver con que palabras se utilizan cuando se refieren al tiempo.

-IN se utiliza cuando hablamos de un mes, un año o una semana concreta:

In June

In 1985

In the second week

-ON se utiliza cuando hablamos de un día, una fecha o un día concreto (San Valentín , por ejemplo):

On monday

On my birthday

-AT se utiliza cuando hablamos de un momento concreto, por ejemplo un momento concreto del día (desayuno, comida , cena...)

At lunch

At breakfast

At 7 o'clock

Ejercicio 11

Complete the sentences using IN, AT, ON

- a) I've been working in the office.....lunch time
- b) He was bornFebruary 2nd, 1965
- c) The weather is rather coolAutumn
- d)her marriage, her name was Miss Sally Fields
- e) You can stay with usthe weekend
- f)Sunday Jill went to bed late
- g)the morning she went shopping
- h) He starts work.....half past six
- i)the end of the year, I'll be living in Madrid

Respuestas

Ejercicio 12

Translate into English the following sentences

1-Mary va al colegio los lunes

Mary goes to school on Monday

2 Tom va al colegio los jueves

3 Harry va al colegio los viernes

4 Los lunes Mary no juega al tenis

5 Los miércoles Tom y Mary no estudian

6 Los domingos Carol va al parque

7 Jane lee el periódico los sábados

8 David no va al colegio los viernes

9 Terry nada los martes

10 Terry y David no van al colegio los sábados

11 Por la mañana juego al tenis

12 Por la tarde (3pm) juego al fútbol

13 Por la tarde (7pm) juego al baloncesto

14 Por la noche duermo

15 ¿Duermes por la mañana?

16 En Navidad visito a mis abuelos

Respuestas

Ejercicio 13

Translate into English the following sentences

1-Mary va al colegio los lunes

Mary goes to school on Monday

2 Tom va al colegio los jueves

3 Harry va al colegio los viernes

4 Los lunes Mary no juega al tenis

5 Los miércoles Tom y Mary no estudian

6 Los domingos Carol va al parque

7 Jane lee el periódico los sábados

8 David no va al colegio los viernes

9 Terry nada los martes

10 Terry y David no van al colegio los sábados

11 Por la mañana juego al tenis

12 Por la tarde (3pm) juego al fútbol

13 Por la tarde (7pm) juego al baloncesto

14 Por la noche duermo

15 ¿Duermes por la mañana?

16 En Navidad visito a mis abuelos

Respuestas

5. Respuestas a los ejercicios

5.1 Respuesta al ejercicio 1

a) is b) drink c) do d) is e) am

[volver](#)

5.2 Respuesta al ejercicio 2

a) play b) loves c) are d) is e) burn
f) is g) has he got h) tries i) is j) play

[volver](#)

5.3 Respuesta al ejercicio 3

a) Yes, I do. b) Yes, she does. c) No, he isn't.
d) Yes, I am. e) No, he does not. f) Yes, he is.

[volver](#)

5.4 Respuesta al ejercicio 4

[volver](#)

5.5 Respuesta al ejercicio 5

Put the adverb in the correct order.

- What do you (usually) have for breakfast?

- I am (never) sick.
- Do you (ever) eat breakfast at work?
- I (sometimes) have breakfast at my desk.
- Do you (ever) eat rice for dinner?
 - I (always) have eggs, bacon, and toast on Sundays.
- In winter it is (often) very cold here.
- She isn't (usually) home in the evenings.
- My kids are (seldom) late for school.
- We don't (often) have rice at home.

[volver](#)

5.6 Respuesta al ejercicio 6

Complete the gaps

- Where does she live? (LIVE)
- She lives in Brighton. (LIVE)
- What time does she usually get up ? (GET UP)
- She usually gets up at 7:30 am. (GET UP)
- How much does it cost? (COST)
- It costs \$5. (COST)
- How often does he feel ill? (FEEL)
- He sometimes feels ill. (FEEL)
- How does she speak ? (SPEAK)
- She speaks slowly. (SPEAK)

[volver](#)

5.7 Respuesta al ejercicio 7

- a) is talking b) watch c) go d) Richard is reading
- e) don't go f) am not studying g) don't speak / am studying
- h) live / am staying i) am staying / have j) comes / is living

[volver](#)

5.8 Respuesta al ejercicio 8

- a) do not belong b) is coming c) don't want d) is flowing
e) does it ever snow f) grow/are not growing g) am learning/is teaching
h) don't need i) enjoy/am not enjoying j) don't believe
k) is staying l) live/do your parents live m) is staying
n) does your dad do

[volver](#)

5.9 Respuesta al ejercicio 9

How would you write the following time expressions?

10:25. It is twenty five past ten

9:45. It is a quarter to ten

8:00. It is eight o'clock

6:30. It is half past six

12:00. It is twelve o'clock

3:15. It is a quarter past three

7:40. It is twenty to eight

5:35. It is twenty five to six

11:25. It is twenty five past eleven

1. It's six o'clock.
2. It's five past three.
3. It's quarter past twelve.
4. It's four o'clock.
5. It's twenty past twelve.
6. It's five to twelve.

[volver](#)

5.10 Respuesta al ejercicio 10

Write the following dates:

04/09: It's September, the fourth

03/10: It's October, the third

26/10: It's October, the twenty sixth

08/09: It's September, the eighth

26/09: It's September, the twenty sixth

07/12: It's December, the seventh

12/01: It's January, the twelfth

11/02: It's February, the eleventh

21/02: It's February, the twenty first

13/03: It's March, the thirteenth

24/03: It's March, the twenty fourth

24/04: It's April, the twenty fourth

28/05: It's May, the twenty eighth

29/06: It's June, the twenty ninth

[volver](#)

5.11 Respuesta al ejercicio 11

a) at b) on c) in d) at e) at f) on
g) in h) at i) at

[volver](#)

5.12 Respuesta al ejercicio 12

[volver](#)

5.13 Respuesta al ejercicio 13

Translate into English the following sentences

1-Mary va al colegio los lunes

Mary goes to school on Monday

2 Tom va al colegio los jueves

Tom goes to school on Thursday

3 Harry va al colegio los viernes

Harry goes to school on Friday

4 Los lunes Mary no juega al tenis

Mary doesn't play tennis on Monday

5 Los miércoles Tom y Mary no estudian

Tom and Mary don't study on Wednesday

6 Los domingos Carol va al parque

Carol goes to the park on Sunday

7 Jane lee el periódico los sábados

Jane reads the newspaper on Saturday

8 David no va al colegio los viernes

David doesn't go to school on Friday

9 Terry nada los martes

Terry swims on Tuesday

10 Terry y David no van al colegio los sábados

Terry and David don't go to school on Saturday

11 Por la mañana juego al tenis

In the morning I play tennis

12 Por la tarde (3pm) juego al fútbol
In the afternoon I play football

13 Por la tarde (7pm) juego al baloncesto
In the evening I play basket

14 Por la noche duermo
I sleep at night

15 ¿Duermes por la mañana?
Do you sleep in the morning?

16 En Navidad visito a mis abuelos
At Christmas I visit my grandparents

[volver](#)

Bloque 6. Tema 6

Let's study harder!

ÍNDICE

1. El imperativo
2. Comparativos y superlativos
3. Preposiciones de lugar
4. Vocabulario: Mobiliario de la casa
5. Respuestas a los ejercicios

PRESENTACIÓN

Vamos a comenzar este tema viendo el uso del imperativo y la comparación de adjetivos, siguiendo por una breve revisión de las preposiciones de lugar y aquel vocabulario referente al hogar y utensilios domésticos, ¡ánimo que ya estás terminando este módulo!

1. El imperativo

Al igual que en castellano, el imperativo suele usarse en inglés para ordenar algo, realizar una invitación y/o sugerencia:

Go home! --- Vete a casa

Stand up --- Levántate

Let's go to the park --- Vamos al parque

El imperativo únicamente tiene una persona para singular y plural, que se denomina "segunda persona de indicativo". Además, como has podido comprobar, en la mayor parte de los casos el sujeto se omite. En los casos en los que éste aparezca siempre se situará al final de la oración:

Go home , Juan! --- Vete a casa Juan

Stand up María --- María levántate

Don't move Mark --- No te muevas Mark

Como has podido comprobar en el último ejemplo, la negativa se hará añadiendo **don't** delante del verbo principal. Si por el contrario añadimos el verbo "**do**" en afirmativa lo que haremos será aportar mayor firmeza a la oración:

Do enjoy yourself! --- ¡Divertíos!

Do be quiet! --- ¡Quietos!

Por lo tanto, existen tres formas de usar el imperativo, que son las siguientes:

1-Para pedir, ordenar algo a alguien o hacer una sugerencia, utilizaremos la forma básica del verbo sin el "to" (infinitivo sin "to):

Be quiet! --- Estate quieto

Don't move --- No te muevas

Do come here! --- ¡Ven aquí!

2-Cuando queremos hacer una invitación o que alguien haga algo contigo, utilizaremos **Let's** delante del verbo principal:

Let's go to the party --- Vamos a la fiesta

Let's dance --- Bailemos

Let's study --- Vamos a estudiar

3-Cuando queremos que alguien NO haga algo contigo se utilizará **Let's not** delante del verbo principal:

Let's not go out --- No salgamos

Let's not move --- No nos movamos

Let's not drink --- No bebamos

Haz clic en el siguiente enlace para estudiar la pronunciación de las formas de imperativo:

<http://www.ompersonal.com.ar/ELEMENTARY/unit14/page4.htm>

Haz clic en el siguiente enlace para realizar un ejercicio sobre los imperativos:

http://www.mansioningles.com/gram46_ej1.htm

Ejercicio 1

Translate:

1-¡No nades aquí! (Swim)

Don't swim here

2-¡No contestes! (Answer)

3-¡No escribas aquí! (Write)

4-!No comas aquí (eat)

5-¡No vengas aquí! (come)

6-!No hagas eso (do)

7-¡No llores! (cry)

8-¡No te rias! (laugh)

9-¡No seas tonto! (be)

10-¡No corras aquí! (run)

Respuestas

Ejercicio 2

Rewrite the following sentences using the imperative form.

1. The window is closed. Paul can open it.

Paul, open the window, please

2. It's time for Helen to get up.

3. I'd like Paul to turn down his radio.

4. I want Paul to bring me a newspaper.

5. I don't want Helen to be late tonight.

Respuestas

2. Comparativos y superlativos

Como su propio nombre indica, los adjetivos comparativos se utilizan para establecer una comparación entre dos sustantivos. Por su parte, el grado superlativo sería el grado mayor que puede alcanzar un adjetivo. Veamos un par de ejemplos:

Mi coche es más grande que el tuyo (comparativo)

Mi coche es el más grande (superlativo)

En inglés, para formar los adjetivos comparativos y el superlativo será muy importante tener en cuenta el número de sílabas que tiene el adjetivo, ya que dependiendo de su longitud el adjetivo se formará de una manera o de otra. Asimismo, también habrá que tener en cuenta la terminación de los propios adjetivos a la hora de añadir lo que fuera necesario en cada caso. Vamos a ver la siguiente tabla:

Adjetivo con...	Reglas para hacer el comparativo	Ejemplo comparativo	Reglas para hacer el superlativo	Ejemplo superlativo	Ejemplos en oraciones
-----------------	----------------------------------	---------------------	----------------------------------	---------------------	-----------------------

Una/dos sílabas	<p>REGLA GENERAL:</p> <p>Se añade -er</p>	Long - longer	<p>REGLA GENERAL:</p> <p>Se añade -est</p>	Long-longest	<p>My house is longer than tours</p> <p>This is the longest house in world</p>
	<p>EXCEPCIÓN 1:</p> <p><i>Adjetivos acabados en -e</i></p> <p>Se les añade SOLO -r</p>	Large-Larger	<p>EXCEPCIÓN 1:</p> <p><i>Adjetivos acabados en -e</i></p> <p>Se les añade SOLO -st</p>	Large-Largest	<p>Spain is larger than Andorra</p> <p>China is the largest country</p>
	<p>EXCEPCIÓN 2:</p> <p><i>Adjetivos acabados en -y</i></p> <p>Se cambia la -y por -i y se añade -er</p>	Happy-Happier	<p>EXCEPCIÓN 2:</p> <p><i>Adjetivos acabados en -y</i></p> <p>Se cambia la -y por -i y se añade -est</p>	Happy - Happiest	<p>I'm happier than you</p> <p>Juan is the happiest man in earth</p>
	<p>EXCEPCIÓN 3:</p> <p><i>Adjetivos monosílabos con una vocal entre dos consonantes</i></p> <p>Se dobra la última</p>	Big-Bigger	<p>EXCEPCIÓN 3:</p> <p><i>Adjetivos monosílabos con una vocal entre dos consonantes</i></p> <p>Se dobra la última consonante y</p>	Big-Biggest	<p>My car is bigger than tours</p> <p>This is the biggest car in Spain</p>

	consonante y se añade -er		se añade -est		
Más de 2 sílabas	Se añade "more" delante del adjetivo	Beautiful More beautiful	Se añade "most" delante del adjetivo	Beautiful Most beautiful	Maria is more beautiful than Ana Carla is the most beautiful girl

Unos cuantos ejemplos más:

My class is bigger than yours --- Mi clase es más grande que la tuya

My class is the biggest --- Mi clase es la más grande

Your brother is more intelligent than mine --- Tu hermano es más inteligente que el mío

Your brother is the most intelligent person in the World --- Tu hermano es la persona más inteligente del mundo

Para concluir este punto del tema, tenemos que hacer referencia a ciertos adjetivos que forman su comparativo y el superlativo de forma irregular (sin seguir ninguna de las reglas ni excepciones citadas anteriormente). Son los siguientes:

ADJETIVO	FORMA COMPARATIVA	FORMA SUPERLATIVA
Good	Better	Best
Bad	Worse	Worst

Much	More	Most
Many/ a lot of	More	Most
Little	Less	Least

Haz clic en el siguiente enlace para realizar algunos ejercicios más sobre los comparativos:

<http://a4esl.org/g/h/vm/compsup.html>

Ejercicio 3

Complete with the comparative or superlative form:

1. This computer is _____(new) than your computer.
2. Lisa is _____(old) than George.
3. George is _____(young) than Lisa.
4. Lucy is _____(young) in the class.
5. That car is _____(expensive) than this car.
6. That car is _____(expensive) in the market.
7. Your car is _____(fast) than this car.
8. Your car is _____(fast) in the race.
9. This house is _____(big) than my house!
10. This house is _____(big) in the neighbourhood.

Respuestas

Ejercicio 4

Complete with the comparative or superlative form:

1. William Shakespeare is _____(famous) writer in England.
2. The elephant is _____ (big) than the lion.
3. Sergio is _____ (old) than Malcolm.
4. Our house is _____(old) in the neighbourhood.
5. That book is _____(interesting) than the newspaper.
6. This cake is _____(delicious) than that one.
7. This is _____(bad) programme in television history.
8. That picture is _____(clear) than this one.

Respuestas

Ejercicio 5

Choose the correct option:

1. What's ____ film you've ever seen?

the funny
the funniest
funnier

2. What's ____ book you've ever read?

the borest
the bore
the most boring

3. What's ____ experience you've had?

the most frightening
the frighteniest
the fright

4. Which nationality is ____ ?

the most romantic
the romaticest
more romanticest

5. What's ___ restaurant you've been to?

the bestest
best
the best

6. Who's ___ attractive man in your country?

more
the most
most

7. What's ___ place you've been to?

the most cold
the coldest
the more cold

8. Who's ___ person you know?

the most lazy
the more lazy
the laziest

9. What's ___ interesting place you've been to?

the most
the best
the more

10. Which nationality do you think are ___ drivers?

the worst
worst
the worst

Respuestas

3. Preposiciones de lugar

Observa el siguiente video:

<http://www.youtube.com/watch?v=N7hzH2UNA2c>

Behind	Detrás
In front	Delante
In	Dentro
By	Junto a
Over	Sobre
Between	Entre
Under	Debajo
At	En (un punto concreto)
On	Encima

Haz clic en el siguiente enlace para escuchar la pronunciación de algunos de estas preposiciones:

<http://www.ompersonal.com.ar/ELEMENTARY/unit15/page4.htm>

Haz clic en los siguientes enlaces para hacer más ejercicios:

<http://a4esl.org/q/h/lb/inonat.html>

<http://perso.wanadoo.es/autoenglish/gr.prep.i.htm>

Ejercicio 6

Translate

1 La pelota está en la caja

The ball is in the box

2 La pelota está debajo de la mesa

3 La pelota está encima de la caja

4 La pelota está cerca de la caja

5 La pelota está delante de la caja

6 La pelota está sobre la caja

7 La pelota está detrás de la caja

8 La pelota está al lado de la caja

9 La pelota está entre la caja y el libro

10 La pelota está alrededor de la caja

11 Los niños bailan en la fiesta

12 Carol está en la parada del autobús

13 Tom está en el hospital

14 ¿Está Jane en casa?

15 El libro está debajo de la mesa

16 El bolígrafo está en la bolsa

17 Kate está detrás de la puerta

18 La pizarra está en la pared

19 El lápiz está entre los dos libros

20 El libro de inglés esta sobre la mesa

Respuestas

4. Vocabulario: Mobiliario de la casa

La cocina – The kitchen

Freezer	Congelador
Fridge	Nevera
Coffee pot	Cafetera
Oven	Horno
Microwave	Microondas
Waching machine	Lavadora

Lavavajillas	Dishwasher
---------------------	-------------------

El dormitorio - The bedroom

Wardrobe	Armario
Bed	Cama
Chest of drawers	Cómoda
Curtain	Cortina
Beside table	Mesilla de noche

El salón – The living room

Carpet	Alfombra
Fireplace	Chimenea
Curtains	Cortinas
Picture	Cuadro
Table	Mesa
Furniture	Mobiliario

Chair	Silla
Armchair	Sillón
Sofa	Sofá
Shelf	Estantería

El cuarto de baño – The bathroom

Bathroom cabinet	Armario del cuarto de baño
Bath	Bañera
Shower	Ducha
Mirror	Espejo
Washbasin	Labavo

Ejercicio 7

Find out the different parts of a house

CF	GH	YF	XES	FY	SP	DV	HK	RO	KITCHEN	
SL	ZZ	ZQ	FZ	PA	QU	DH	FW	WA	HALL	
GH								JX	HOUSE	
								HT	PV	CORRIDOR
MJ	CC	VB	PR	JH	ZQ	LC	XS			SITTINGROOM

X S I M G G N U I G E X Z S H X T D I N I N G R O O M
V S K M U E Z E K S C L A S S R O O M
B X C H G E Y Y U N R S N L I B A T H R O O M
E M O N O C R F M I V E E F T B E D R O O M
D U R S X D Z P M P B J C T F L A T
R S R J N V T Q E Z A J L I
O F I M K S U J T Q A N
O Z D B V L K E V M K X H K S G
M E O S E E T A Y B E B R N S R
X X R V O V R O
Y A Z C H O U S E B C Q A E O J O O
C R D N Y Y K C J A J Z C A M A O M
F Z M H
E O W K L N R U Y S O Y S L H A L L H J
D I N I N G R O O M O H D Z F F L A T F

Respuestas

5. Respuestas a los ejercicios

5.1 Soluciones ejercicio 1

1- Don't swim here

2-Don` t answer

3-Don` t write here

4-Don` t eat

5-Don` t come here

6-Don` t do that

7-Don` t cry

8-Don` t laugh

9-Don` t be silly

10-Don` t run here

[volver](#)

5.2. Soluciones ejercicio 2

1. Paul, open the window, please
2. Helen, get up
3. Paul, turn down your radio, please
4. Paul, bring me a newspaper, please
5. Helen don't be late tonight

[volver](#)

5.3. Soluciones ejercicio 3

1. This computer is newer than your computer.
2. Lisa is older than George.
3. George is younger than Lisa.
4. Lucy is the youngest in the class.
5. That car is more expensive than this car.
6. That car is the most expensive in the market.
7. Your car is faster than this car.
8. Your car is the fastest) in the race.
9. This house is bigger than my house!
10. This house is the biggest in the neighbourhood.

[volver](#)

5.4. Soluciones ejercicio 4

1. William Shakespeare is the most famous writer in England.
2. The elephant is bigger than the lion.
3. Sergio is older than Malcolm.

4. Our house is the oldest in the neighbourhood.
5. That book is more interesting than the newspaper.
6. This cake is more delicious than that one.
7. This is the worst programme in television history.
8. That picture is clearer / more clear than this one.

[volver](#)

5.5. Soluciones ejercicio 5

1. What's ___ film you've ever seen?
the funniest

2. What's ___ book you've ever read?
the most boring

3. What's ___ experience you've had?
the most frightening

4. Which nationality is ___ ?
the most romantic

5. What's ___ restaurant you've been to?
the best

6. Who's ___ attractive man in your country?
the most

7. What's ___ place you've been to?
the coldest

8. Who's ___ person you know?
the laziest

9. What's ___ interesting place you've been to?
the most

10. Which nationality do you think are ___ drivers?
the worst

[volver](#)

5.6. Soluciones ejercicio 6

- 1 The ball is in the box
- 2 The ball is under the table
- 3 The ball is on the box
- 4 The ball is near the box
- 5 The ball is in front of the box
- 6 The ball is on the box
- 7 The ball is behind the box
- 8 The ball is near the box
- 9 The ball is between the box and the book
- 10 The balls are around the box
- 11 The children dance in the party
- 12 Carol is at the bus stop
- 13 Tom is at/(in the) hospital
- 14 Is Jane at home?
- 15 The book is under the table
- 16 The pen is in the bag
- 17 Kate is behind the door
- 18 The blackboard is on the wall
- 19 The pencil is between the two books
- 20 The English book is on the table

[volver](#)

5.7. Soluciones ejercicio 7

CFGHYFXESFYSPDVHK	RO	KITCHEN
SLZZQFZPAQU DHFOWI	WA	HALL
GH	JX	HOUSE
MJ CCVBPRJHZQL	HT	PV
XS IMGGNUIGEXZ	TC	X S
VS KM	SH	XT
BX CH GEYYU NR	ZE	KS
EM ON OCRFM IV	SN	LI
DU RS XD ZP MP	EE	FT
RS RJ NV TQ EZ	BJ	CT
OF IM KS	AJ	LI
OZ DB VLKEVMKX	TQ	AN
ME OS EETAYBEB	HK	SG
XX RV	RN	SR
YA ZCHOUSEBCQAE	OV	RO
CR DNYYKCJAJZCAM	OJ	OO
FZ	OM	OM
EOWKLN RUYSOYSL	MH	MH
DI NINGROOMOHDZ	FL	FL
	AT	AT
	F	F

[volver](#)

Ámbito de la comunicación. Inglés. Bloque 6

Tareas y Exámenes

ÍNDICE

1. Autoevaluaciones
 - 1.1. Autoevaluación del Tema 5
 - 1.2. Autoevaluación del Tema 6
2. Tareas
 - 2.1. Tarea 1
 - 2.2. Tarea 2

1. Autoevaluaciones

1.1. Autoevaluación del Tema 5

1. Completa los huecos con la forma correcta del presente continuo. Entre paréntesis tienes la forma en infinitivo del verbo para ayudarte:

- I am **working** / **working** / **workin** in Italy. (work)
- You are **stopping** / **stopiing** / **stopping** the traffic. (stop)
- He is **lying** / **lie** like he always do. (lie)
- We are **takeing** / **taking** / **takiing** a lot of risks. (take)
- We are **talking** / **talking** / **talkiing** about sports. (talk)

2. Completa las oraciones con la forma del verbo en presente simple o continuo, según corresponda:

- He usually **goes** / **go** / **is going** (go) to school by bus, but today he is **walks** /

walking / walk (walk) to school.

- We are **go / going / goes** (go) to a party on Saturday.
- I am **watching TV / watch TV / Watches TV** (watch TV) at this moment.
- Maria always **eat/is eating / eats** (eat) at 9.
- They **live / are living / lives** (live) in Madrid but they **works / work / are working** (work) in Getafe.

3. Elige la opción correcta en cada caso:

- It's half past six ----- (**5:30 / 4:15 / 6:30**)
- It's a quarter to ten --- (**10:15 / 9 :15 / 9:45**)
- It's twenty-five to nine --- (**8:35 / 9:25 / 10:25**)
- It's eleven o'clock --- (**11:00 / 11:30 / 11:15**)
- It's a quarter past one --- (**1:45 / 1:15 / 12:45**)
- It's ten to three --- (**2:50 / 3:10 / 3:15**)
- It's five past five --- (**5:05 / 5: 50 / 5:30**)
- It's twenty nine to four --- (**4:29 / 4:31 / 3:31**)
- It's a quarter to eleven (**10:45 /11:45 / 11:15**)
- It's twelve o'clock (**12:15 / 12:00 / 12:30**)

4. Indica si las siguientes horas son correctas o incorrectas:

- **6:15** --- It's a quarter to six
- **12:12** --- It's twelve past twelve
- **4:45** --- It's a quarter to four
- **5:30** --- It's half to five
- **11:15** --- It's a quarter past eleven

5. Elige la opción correcta que se corresponda con los siguientes números ordinales:

- 13th ---- Thirteenth / The thirteenth / The ten-third
- 2nd --- The second / Secondth / The twoth
- 56th --- Fifty-sixth / The fiftieth and six / The fifty-sixth
- 80th --- Eightieth / The eightieth / The eighty
- 19th --- Nineteenth / The nineteeth / The Nineteenth

6. Elige el número ordinal correspondiente:

- The seventh : 70th / 7 / 7th
- The eighteenth : 18th / 80th / 81th
- The hundred and first : 101th / 101rd / 101st
- The seventieth : 70th / 70st / 70rd
- The forty-first : 41th / 41st / 40th

7. Completa las siguientes huecos con IN, ON o AT:

- I was born _____ 1985
- He arrives to Spain _____ Saturday
- I talk with my family _____ lunch time
- We are going to a party _____ your birthday
- They come to Spain _____ June
- I will arrive _____ 12 o'clock

1.2. Autoevaluación del Tema 6

1. Indica si las siguientes oraciones imperativas son correctas o incorrectas

- Juan go home!
- Do drink not!
- Do be quiet!
- Let'sn't go to the cinema
- Let's go to the dentist

- Let's not move!

2. Señala la opción correcta según el significado de cada imagen:

	<p>Do drink!</p> <p>Do smoke!</p> <p>Do not smoke!</p>
	<p>Stop!</p> <p>Do not stop!</p> <p>Let's stop!</p>
	<p>Don't drink and drive!</p> <p>Do drink and drive!</p> <p>Do not drink!</p>
	<p>Don't talk!</p> <p>Do talk!</p> <p>Not talk!</p>

3. Completa las siguientes oraciones con la forma correcta del comparativo o superlativo:



- Mathematics is more difficult/most difficult/difficulter than history
- She is the prettiest /most pretty/ more pretty girl in ther class
- Tim is happier / more happy / happyer than Mark
- Tom is more careful / most careful / carefuller than John
- Donald is the worst/ worse / badder student in his class
- Karen is more beautiful/most beautiful/ beautifuller than Norah

4. Indica si las siguientes oraciones son correctas o incorrectas según su estructura:

- John is more tall than Maria
- Maria is more intelligent than Ana
- Your car is most longer than mine
- This is the biggest hamburger I´ve ever seen
- This is not the biggest house in Madrid

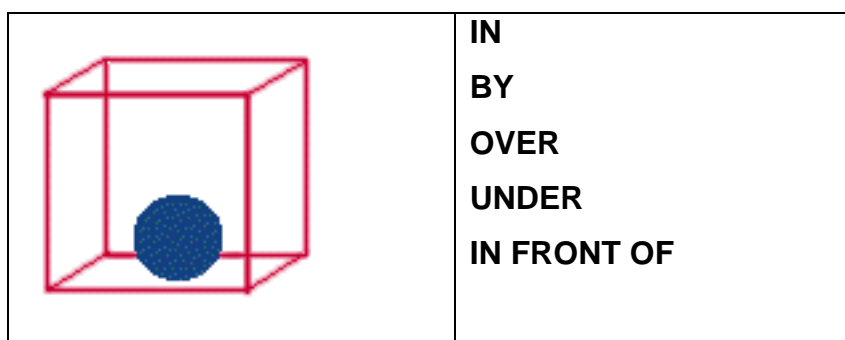
5. Elige la preposición de lugar que corresponda según el dibujo

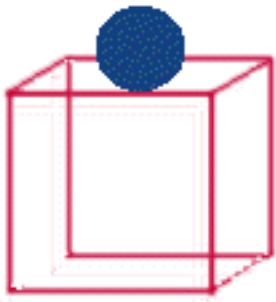
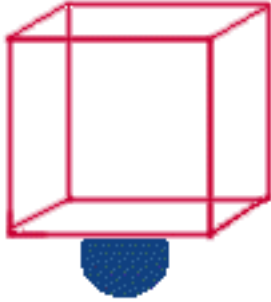

	<p>ON OVER UNDER BETWEEN BEHIND</p>
	<p>UNDER OVER BETWEEN BEHIND IN FRONT OF</p>
	<p>The Papers are OVER / UNDER / BETWEEN the table</p>
	<p>The man is BETWEEN / BEHIND / OVER his enemies</p>

2. Tareas

2.1. Tarea 1

1. Traduce las siguientes oraciones al inglés:

- Estoy jugando al fútbol en el campo

- Juan vive en Madrid pero está trabajando en Leganés

- María te está esperando para ir al cine

- Ellos están estudiando en la habitación

- El está corriendo porque llega tarde

- Yo nací en 1985

- He quedado con Sonia a las 7:00

- El jueves vamos a una fiesta

- Juan llegó a casa en segundo lugar

- ¿Qué hora es?

2. Escribe las horas como corresponda:

7:45

6:36

2:00

17:15

9:35

21:55

23:55

4:40

20:07

11:30

2.2. Tarea 2

1. Traduce las siguientes oraciones al castellano

- Don't move

- Do not go!

- Do be quiet

- Let´s go to the cinema

- Stand up

- Come here Mark

- Let´s not go out!

- Don´t move

- Do not cross!

- Go out, please!

2. Realiza una oración comparativa y otra superlativa usando cada uno de los siguientes adjetivos:

- Fat

- Thin

- Clever

- Sad

- Intelligent

Ámbito de la comunicación. Inglés. Bloque 6

Soluciones Tareas y Exámenes

ÍNDICE

1. Soluciones Autoevaluaciones
 - 1.1. Soluciones Autoevaluación del Tema 5
 - 1.2. Soluciones Autoevaluación del Tema 6

1. Soluciones Autoevaluaciones

1.1. Autoevaluación del Tema 5

1. Completa los huecos con la forma correcta del presente continuo. Entre paréntesis tienes la forma en infinitivo del verbo para ayudarte:

- I am **working** in Italy. (work)
- You are **stopping** the traffic. (stop)
- He is **lying** like he always do. (lie)
- We are **taking** a lot of risks. (take)
- We are **talking** about sports. (talk)

2. Completa las oraciones con la forma del verbo en presente simple o continuo, según corresponda:

- He usually **goes** (go) to school by bus, but today he is **walking** (walk) to school.
- We are **going** (go) to a party on Saturday.
- I am **watching TV** (watch TV) at this moment.

- Maria always **is eating** (eat) at 9.
- They **live** (live) in Madrid but they **work** (work) in Getafe.

3. Elige la opción correcta en cada caso:

- It's half past six ----- (**5:30**)
- It's a quarter to ten --- (**9:45**)
- It's twenty-five to nine --- (**8:35**)
- It's eleven o'clock --- (**11:00**)
- It's a quarter past one --- (**1:15**)
- It's ten to three --- (**2:50**)
- It's five past five --- (**5:05**)
- It's twenty nine to four --- (**3:31**)
- It's a quarter to eleven (**10:45**)
- It's twelve o'clock (**12:00**)

4. Indica si las siguientes horas son correctas o incorrectas:

- **6:15** --- It's a quarter to six - I
- **12:12** --- It's twelve past twelve - C
- **4:45** --- It's a quarter to four - I
- **5:30** --- It's half to five - I
- **11:15** --- It's a quarter past eleven - C

5. Elige la opción correcta que se corresponda con los siguientes números ordinales:

- 13th ---- The thirteenth
- 2nd --- The second
- 56th --- The fifty-sixth
- 80th --- The eightieth

- 19th --- The nineteenth

6. Elige el número ordinal correspondiente:

- The seventh : 7th
- The eighteenth : 18th
- The hundred and first : 101st
- The seventieth : 70th
- The forty-first 41st

7. Completa las siguientes huecos con IN, ON o AT:

- I was born _____ **IN** _____ 1985
- He arrives to Spain _____ **ON** _____ Saturday
- I talk with my family _____ **AT** _____ lunch time
- We are going to a party _____ **ON** _____ your birthday
- They come to Spain _____ **IN** _____ June
- I will arrive _____ **AT** _____ 12 o'clock

1.2. Autoevaluación del Tema 6

1. Indica si las siguientes oraciones imperativas son correctas o incorrectas

- Juan go home! - I
- Do drink not! - I
- Do be quiet! - C
- Let'sn't go to the cinema - I
- Let's go to the dentist - C
- Let's not move! - C

2. Señala la opción correcta según el significado de cada imagen:

	Do not smoke!
	Stop!
	Don't drink and drive!
	Don't talk!

3. Completa las siguientes oraciones con la forma correcta del comparativo o superlativo:

- Mathematics is more difficult than history



- She is the prettiest girl in there class
- Tim is happier than Mark
- Tom is more careful than John
- Donald is the worst student in his class
- Karen is more beautiful than Norah

4. Indica si las siguientes oraciones son correctas o incorrectas según su estructura:

- John is more tall than Maria - I
- Maria is more intelligent than Ana - C
- Your car is most longer than mine - I
- This is the biggest hamburger I've ever seen - C
- This is not the biggest house in Madrid - C

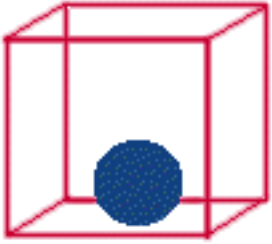
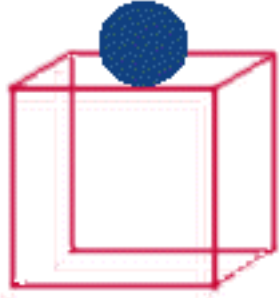
5. Elige la preposición de lugar que corresponda según el dibujo

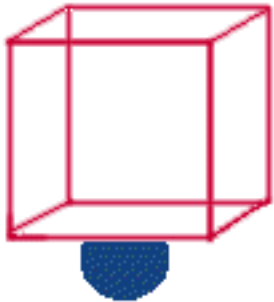
	IN
	ON

	<p>UNDER</p>
	<p>The Papers are OVER the table</p>
	<p>The man is BETWEEN his enemies</p>

ANEXOS

ORIENTACIONES PARA EL ALUMNADO BLOQUE 4

Consejos

En este bloque vamos a avanzar en el aprendizaje de las estructuras del nuevo idioma haciendo además un pequeño repaso a aspectos que hemos trabajado en profundidad en los bloques anteriores.

En cuanto a la gramática, en este bloque vamos a trabajar el uso del verbo haber en inglés, a través de la estructura “There is / There are”. Asimismo, aprenderemos a hablar de nuestras habilidades y/o facultades mediante el uso del verbo can. Por supuesto, no nos olvidaremos del verbo to be y de otras estructuras que hemos visto en bloques anteriores, mediante un rápido repaso y algunas actividades de refuerzo.

Para concluir, trabajaremos el vocabulario referente a las acciones habituales a través de un video y veremos todo lo referente a los meses del año, las estaciones y como se escriben las fechas en inglés.

Competencias que van a adquirir

Ser capaz de utilizar la gramática aprendida para expresarse y comprender oraciones sencillas en inglés

Ser capaz de expresar habilidades personales en inglés

Ser capaz de expresar una fecha determinada en inglés

Ser capaz de realizar textos sencillos acerca del tiempo en inglés

Recomendaciones

Es importantísimo que realices TODAS las actividades que se proponen en el tema, incluyendo los enlaces externos, ya que esta plataforma está pensada para proporcionaros una experiencia completa en el aprendizaje de un idioma, siendo muchas de estas actividades IMPRESCINDIBLES para adquirir una mejor comprensión y manejo de las estructuras aprendidas.

Una vez realizadas las actividades del tema, no olvidéis realizar la tarea de cada unidad. Esta tarea debéis entregarla a vuestro correspondiente tutor, que será el encargado de corregirla y darle el visto bueno.

Además, la plataforma incluye un examen del bloque. Es muy recomendable que hagáis el examen una vez hayáis realizado todas las actividades y las tareas de cada unidad, además de haber realizado un repaso a lo que acabáis de aprender.

ORIENTACIONES PARA EL ALUMNADO BLOQUE 5

Consejos

En este segundo bloque vamos a meternos directamente en faena, trabajando con una serie de estructuras y vocabulario que nos permitirán ser cada vez más capaces de expresarnos en inglés.

Comenzaremos el bloque trabajando el presente simple, que nos permitirá hablar de lo que hacemos en la actualidad. Como complemento a este punto, continuaremos viendo los adverbios de frecuencia, con los que podremos expresar de forma sencilla las acciones que habitualmente llevamos a cabo. A continuación continuaremos trabajando las formas presentes de los verbos con uno de los verbos más útiles: el verbo “like”, que nos permitirá expresar nuestros gustos y preferencias sobre comida, música, deportes, etc. Finalmente, concluiremos este tema trabajando los adjetivos, de forma que cada vez vayamos adquiriendo más vocabulario y seamos capaces de, entre otras cosas, realizar descripciones algo más precisas.

En el tema 4 repasaremos lo que son los sustantivos contables e incontables que seguramente habrás visto en la clase de comunicación. A continuación, aprenderemos a hablar sobre cantidades no precisas mediante el uso de how much y how many y, sobre todo, de some y any. Para finalizar este tema veremos el vocabulario relacionado con los alimentos.

Es importantísimo que realices TODAS las actividades que se proponen en el tema, incluyendo los enlaces externos, ya que esta plataforma está pensada para proporcionaros una experiencia completa en el aprendizaje de un idioma, siendo muchas de estas actividades IMPRESCINDIBLES para adquirir una mejor comprensión y manejo de las estructuras aprendidas.

Competencias a adquirir

- Ser capaz de hablar sobre el presente de forma básica
- Ser capaz de hablar sobre las acciones que realizamos de forma habitual
- Ser capaz de expresar y entender gustos y preferencias
- Ser capaz de realizar descripciones sencillas
- Ser capaz de hablar sobre cantidades imprecisas de forma sencilla

Recomendaciones

Una vez realizadas las actividades del tema, no olvidéis realizar la tarea de cada unidad. Esta tarea debéis entregarla a vuestro correspondiente tutor, que será el encargado de corregirla y darle el visto bueno.

Además, la plataforma incluye un examen del bloque. Es muy recomendable que hagáis el examen una vez hayáis realizado todas las actividades y las tareas de cada unidad, además de haber realizado un repaso a lo que acabáis de aprender.

ORIENTACIONES PARA EL ALUMNADO BLOQUE 6

Consejos

En este tercer bloque vamos a adquirir una serie de estructuras gramaticales que nos van a ayudar en gran medida a comunicarnos en inglés, haciendo a su vez una pequeña introducción de las estructuras que vamos a ver en cursos posteriores y que nos resultarán de gran ayuda para ser capaces de expresarnos en el idioma extranjero.

Comenzaremos el bloque introduciendo el presente continuo, que nos permitirá hablar sobre lo que estamos haciendo en el mismo momento en que hablamos, y lo compararemos con otra estructura que ya hemos visto en temas anteriores: el presente simple. A continuación, aprenderemos a preguntar y expresar la hora en inglés, a la vez que aprendemos una serie de estructuras y preposiciones de tiempo que nos serán de gran utilidad. Para concluir el tema, veremos los números ordinales.

En el tema 6 comenzaremos trabajando el imperativo, que utilizaremos para dar órdenes o sugerencias. A continuación, veremos de pasada unas estructuras que aprenderemos en cursos posteriores. Nos referimos principalmente a los comparativos, que como su propio nombre indica nos permitirán establecer una comparación entre dos cosas/personas, y los superlativos.

Es importantísimo que realices TODAS las actividades que se proponen en el tema, incluyendo los enlaces externos, ya que esta plataforma está pensada para proporcionaros una experiencia completa en el aprendizaje de un idioma, siendo muchas de estas actividades IMPRESCINDIBLES para adquirir una mejor comprensión y manejo de las estructuras aprendidas.

Competencias a adquirir

- Ser capaz de usar y comprender oraciones sencillas en presente continuo
- Ser capaz de diferenciar el presente simple y el presente continuo de forma clara
- Ser capaz de hablar sobre las horas en inglés
- Comprensión y adquisición del vocabulario introducido
- Ser capaz de expresar y de seguir órdenes sencillas relacionadas con el aula
- Ser capaz de realizar y comprender comparaciones sencillas

Recomendaciones

Una vez realizadas las actividades del tema, no olvidéis realizar la tarea de cada unidad. Esta tarea debéis entregarla a vuestro correspondiente tutor, que será el encargado de corregirla y darle el visto bueno.

Además, la plataforma incluye un examen del bloque. Es muy recomendable que hagáis el examen una vez hayáis realizado todas las actividades y las tareas de cada unidad, además de haber realizado un repaso a lo que acabáis de aprender.